

后包围	CR-V
-----	------

安装位置图

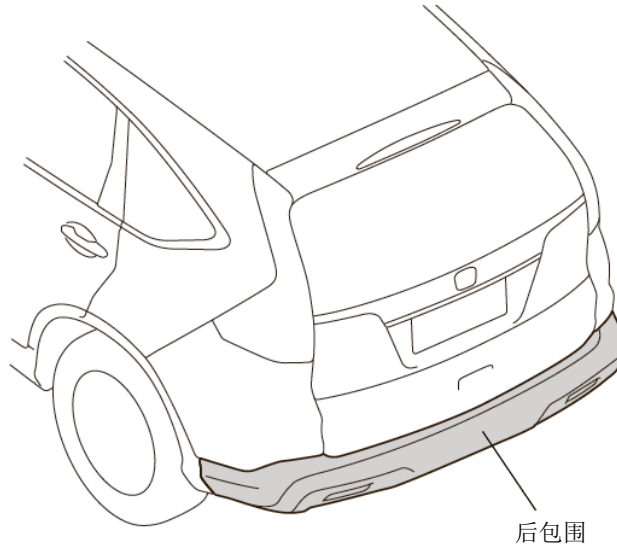

为确保安装的安全（务必仔细阅读）

警告标志的说明

- 本书中使用以下标志来标明有可能造成操作人员或其他人受伤害的操作，以及有关安装的建议。



不遵从该指示，将导致死亡或者其他严重伤害



不遵从该指示，有可能导致死亡或者其他严重伤害



不遵从该指示，有可能导致受伤



防止导致故障、破损的建议



禁止事项

关于图标

- 使用下列图标来标明安装的位置和操作人员的视线角度。



车身对应位置



仪表板对应位置

- 使用下列图标来标明操作中必须遵守的事项。



佩戴防护眼镜



带皮手套



双人作业



放置于纸皮箱或毛毯上



除去毛刺



涂抹修补漆后充分干燥



保管好零件（还给客户）



用力压紧粘贴面



使用规定扭力上紧螺丝



垂直安装面操作



使用脱脂洗洁剂清洗

线束操作注意事项

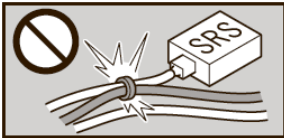

请不要把用品线束与 SRS 线束扣夹在一起。



接线器、端子类的接线请用力插入，直到锁紧为止。

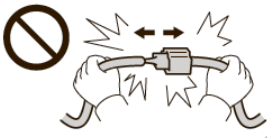

拆卸接线器、端子之类的接线时，请不要用力拉拽线束。



从支撑杆拆下的接线器必须接回原位。

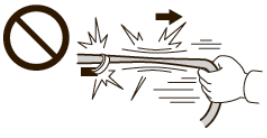

请不要用力拉拽线束。



用品线束要扣在指定场所，不能松垮。



线束不要夹压在零件中间。

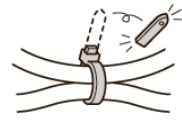

切断线束胶带的剩余部分。

一般的注意事项

- 请按照安装说明书的记载事项及服务手册中的相关事项和信息进行操作。特别要注意安全方面。
- 不要划伤、损坏车辆及相关零件。
- 特别要注意夹扣和爪扣的操作。
- 拆卸前应考虑如何装回原样，先确认安装时的状态后才开始拆卸零件。

安装电装零件的注意事项

- 进行安装操作时必须请先断开车辆电瓶的负极端子 (-)。

关于本用品的注意事项

- 螺栓、螺丝等必须使用本说明书的指定零件。否则，有可能导致故障发生。
- 安装以及粘贴操作请不要在太阳直射的地方，多尘的地方进行。
- 粘贴时必须保证粘贴面的温度在 15~40℃。
- 特别是低温时会导致双面胶带粘性降低，此时必须先加热粘贴面。
- 粘贴时用力压紧，但是要避免损坏用品以及车辆零件。
- 请不要拔出双面胶重新再贴。否则会造成破损，或者双面胶和贴膜不能充分粘紧。
- 安装后 24 小时之内请不要让安装位置沾水。

组成配件

后包围套件

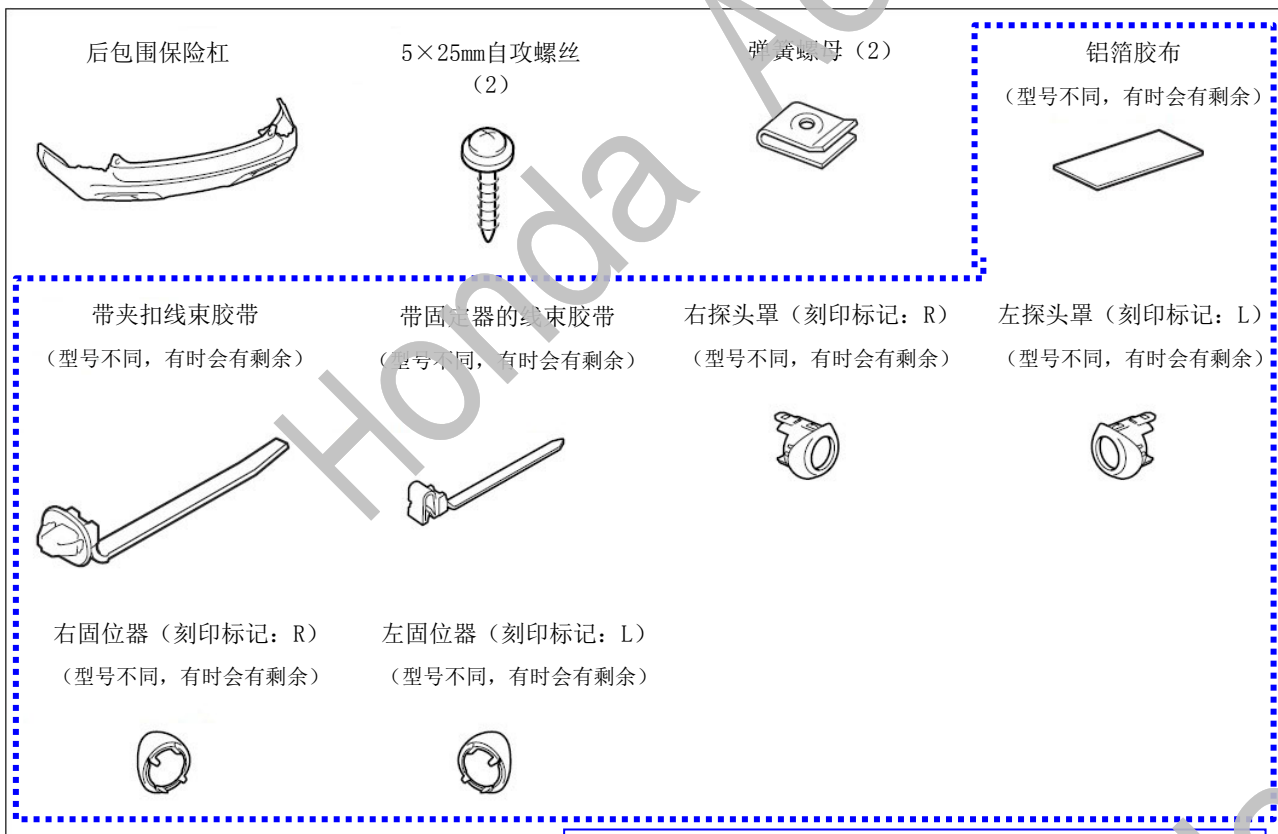

实际供货时，部分车型需要单独提供如上虚线“---”框的附件包（由 4S 店自行操作）

必要工具/用具

- 十字螺丝刀
- 胶布
- 直尺
- 图钉
- 28mm 穿孔钻
- 脱脂洗洁剂
- 棘轮
- 纸皮箱或毛毯
- 镊子
- 电钻
- 锉刀
- 套筒
- 便携式拔取器
- 扳手
- 钻头
- 抹布

安装方法与顺序

脱脂洗洁剂的清洗方法

- 把脱脂洗洁剂涂抹在抹布上，把安装面上的油脂、垃圾、污垢全部擦拭干净。

建议

- 请不要把脱脂洗洁剂直接涂抹在安装面。
- 请充分干燥后才进行粘贴操作。



Q931901BW

电瓶负极端子 (-) 的拆卸

1. 记录车辆各电子单元的设置。
2. 拆开电瓶的负极端子 (-)。

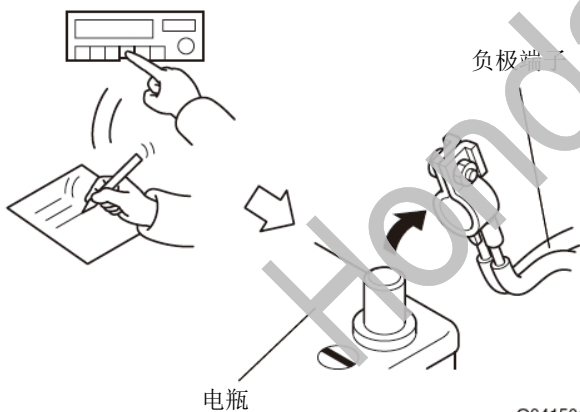

Q941501BW

安装前的准备

3. 涂装后包围保险杠。

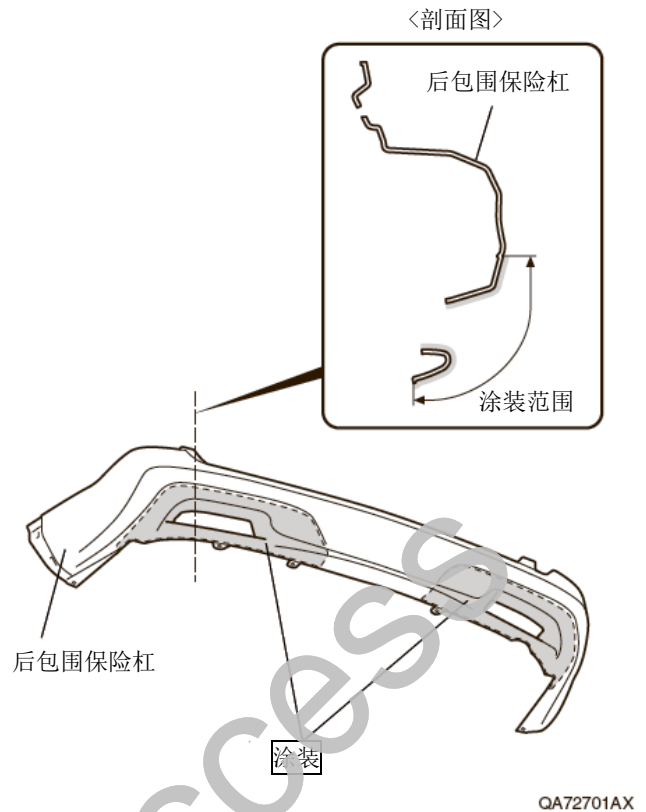

QA72701AX

车辆零件的拆卸

4. 拆出夹扣。

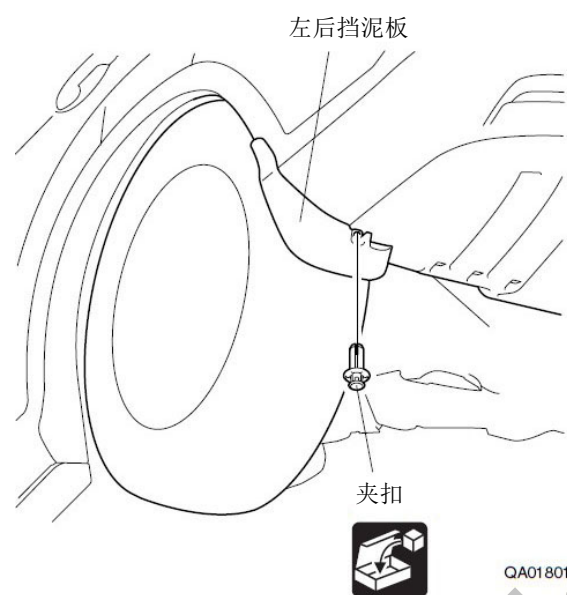
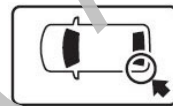

QA01801A

5. 拆下左后挡泥板。

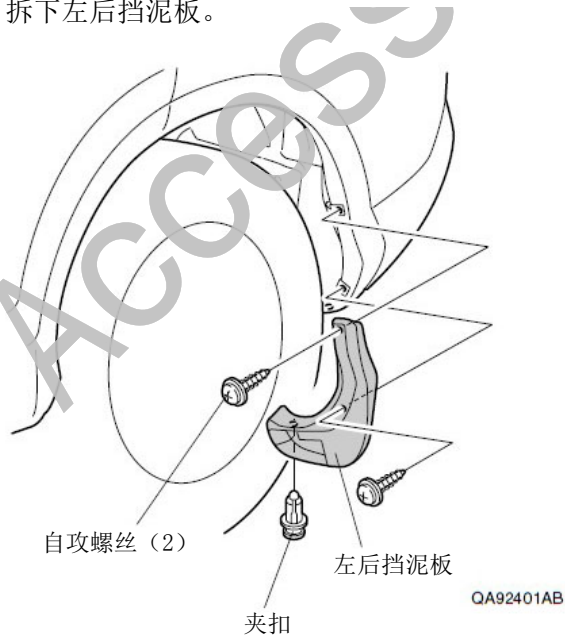

6. 拆出夹扣。

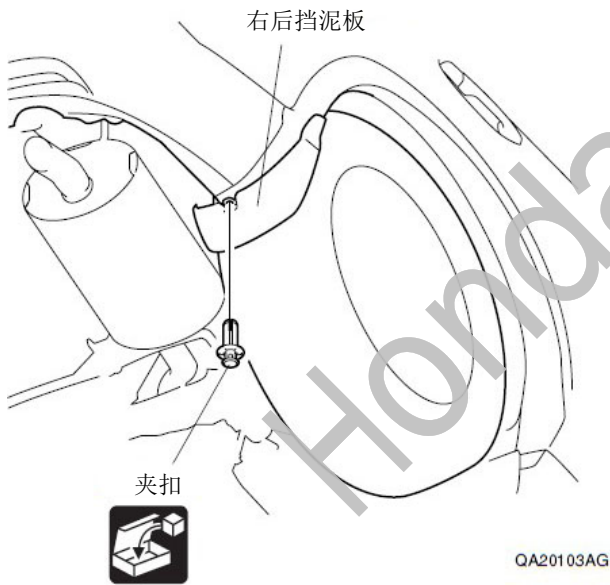
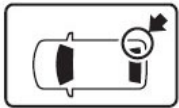

7. 拆下右后挡泥板。

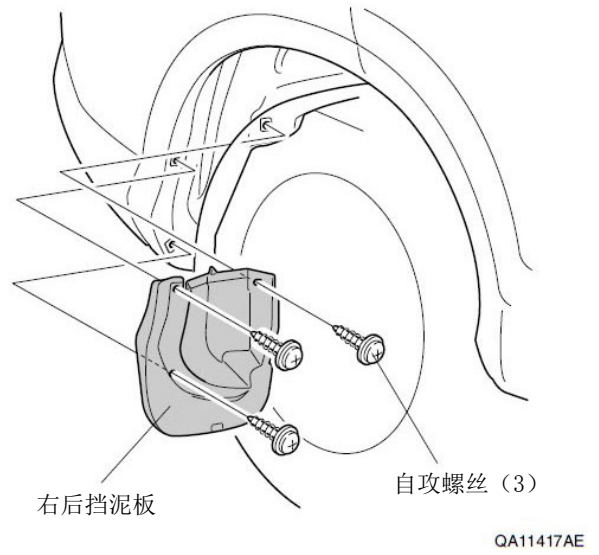

8. 打开右后门。

9. 拆出自攻螺丝。

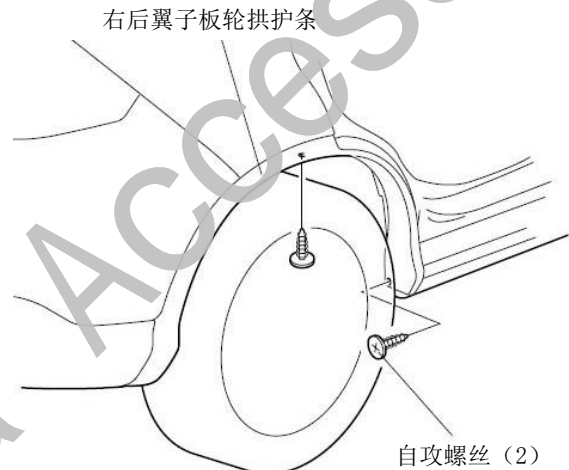

10. 拆下右后翼子板轮拱护条。

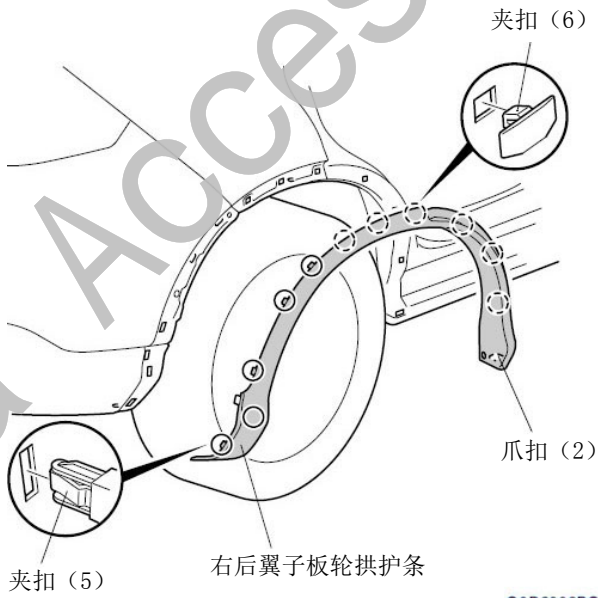

11. 粘贴胶布保护车身。

建议

- 复原操作完成后才能撕掉胶布。

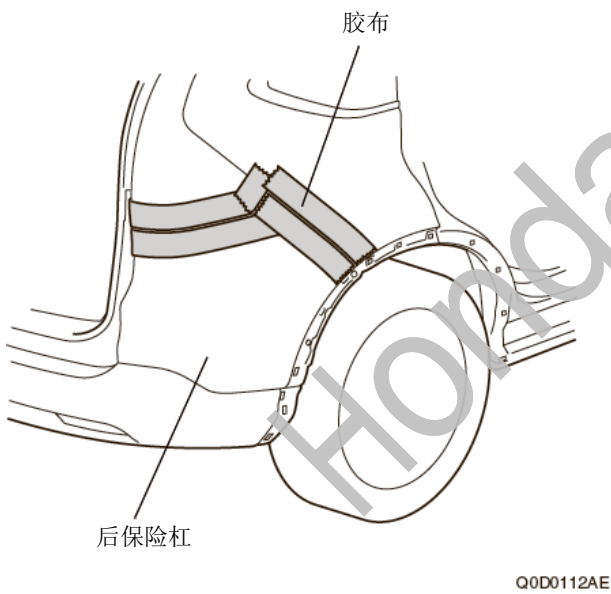

12. 另一侧也进行相同操作。

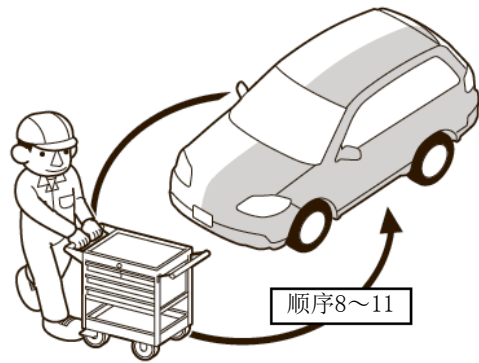

13. 拆出螺栓，螺丝和夹扣。

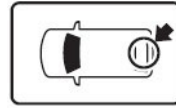

爪扣 (2) 封口套 (2)

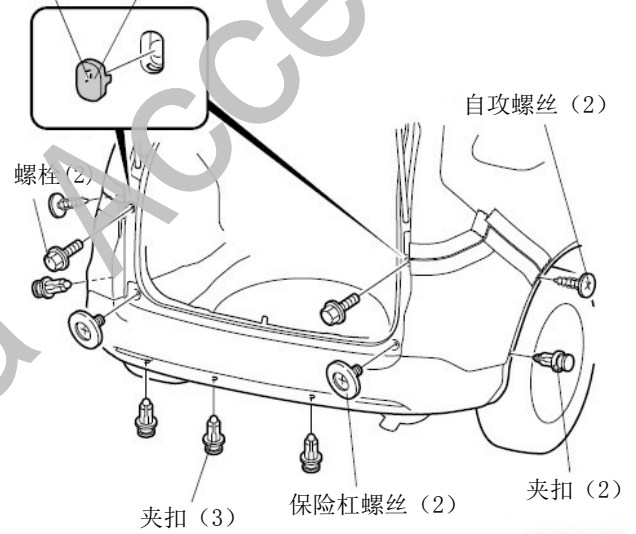

14. 拆开爪扣。

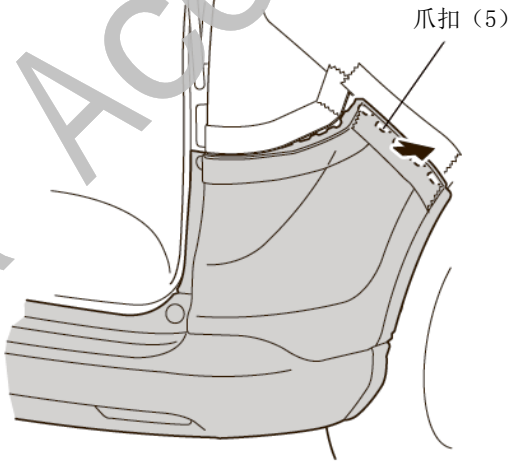
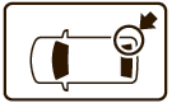

Q0D0202AE

15. 拆开爪扣。

爪扣 (4)

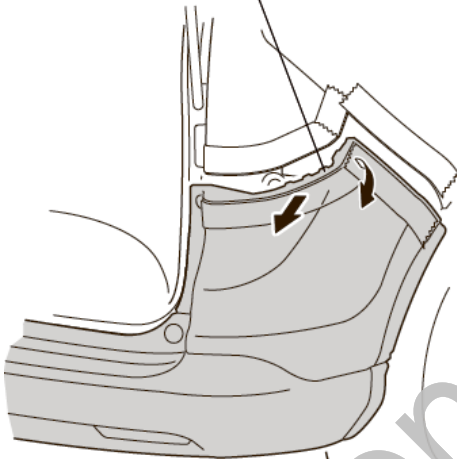

Q0D0203AE

16. 另一侧也进行相同操作。

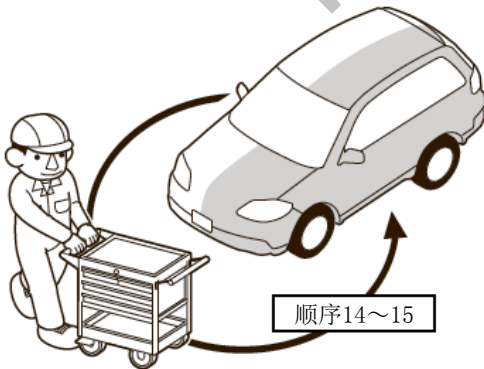

顺序14~15

Q9D1013AM

17. 拆出后保险杠。

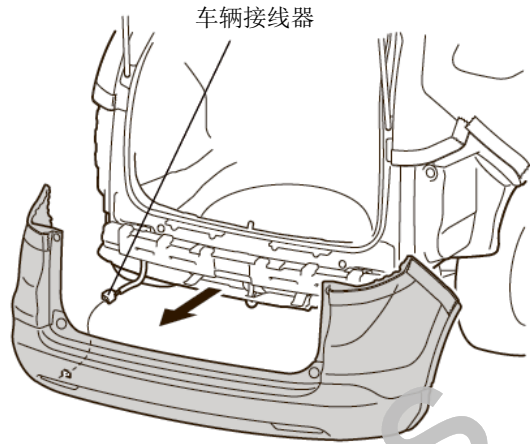
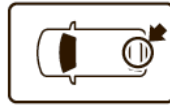

QA72306AG

• 车辆标配的倒车雷达

配备的车辆

顺序 18-22

未配备的车辆

转顺序 23

<配备车辆标配的倒车雷达的车辆>

18. 拆出线束。

传感器
线束的
接线器

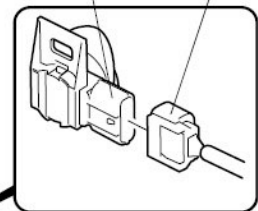

后保险杠内侧

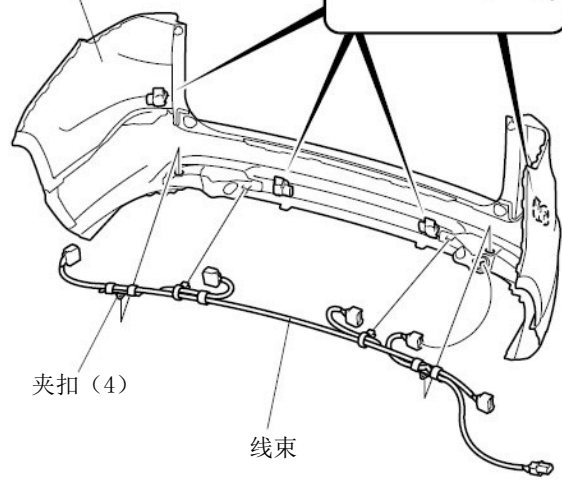

夹扣 (4)

线束

2AD1403AB

19. 拆出后雾灯。

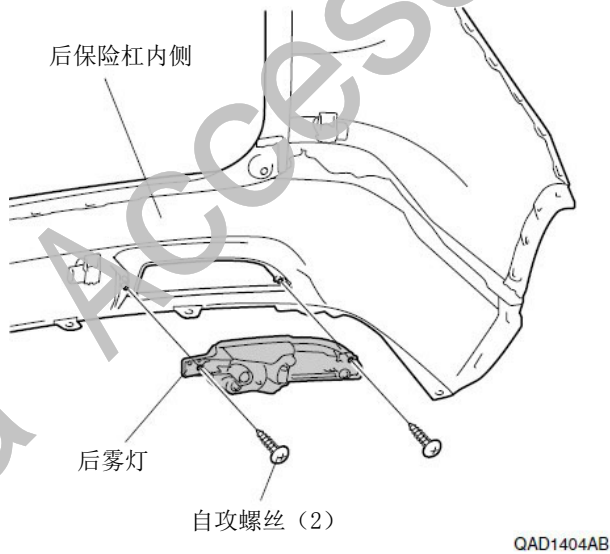

20. 拆出传感器。

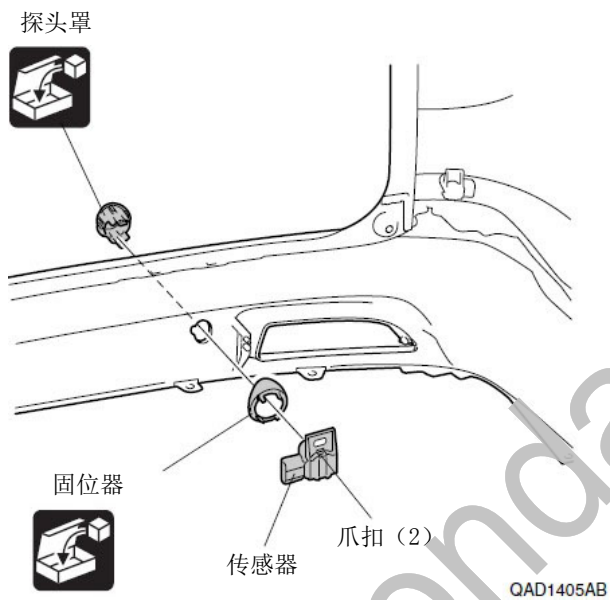

21. 拆出后保险杠左上部。

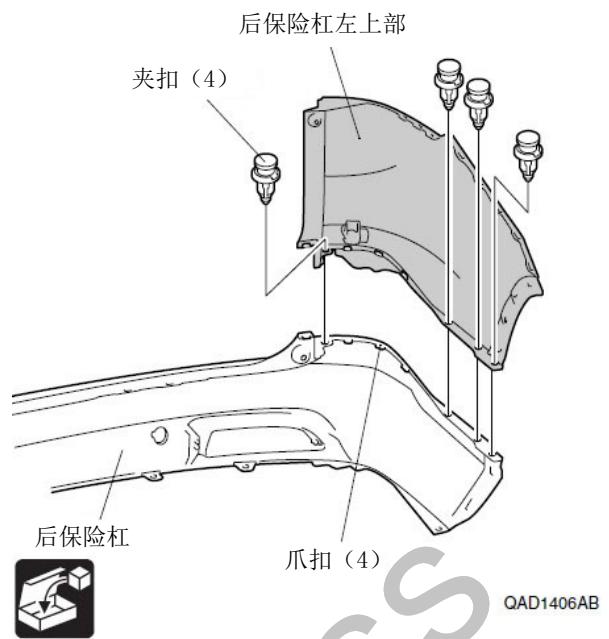

22. 另一侧也进行相同操作。

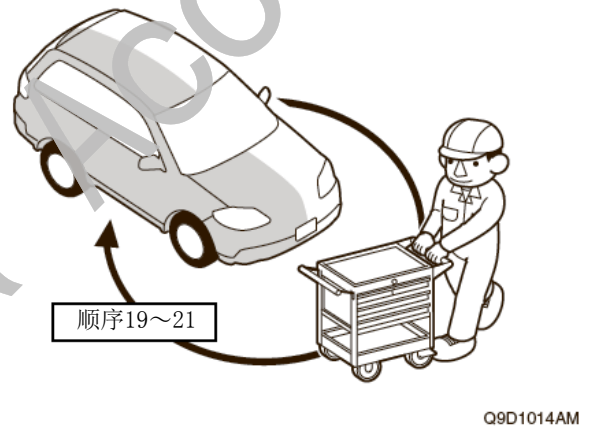

转顺序 26

<未配备车辆标配的倒车雷达的车辆>

23. 拆出后雾灯。

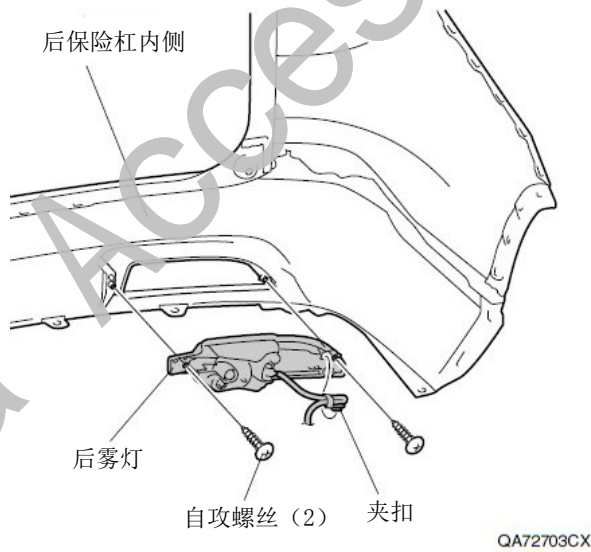

24. 拆出后保险杠左上部。

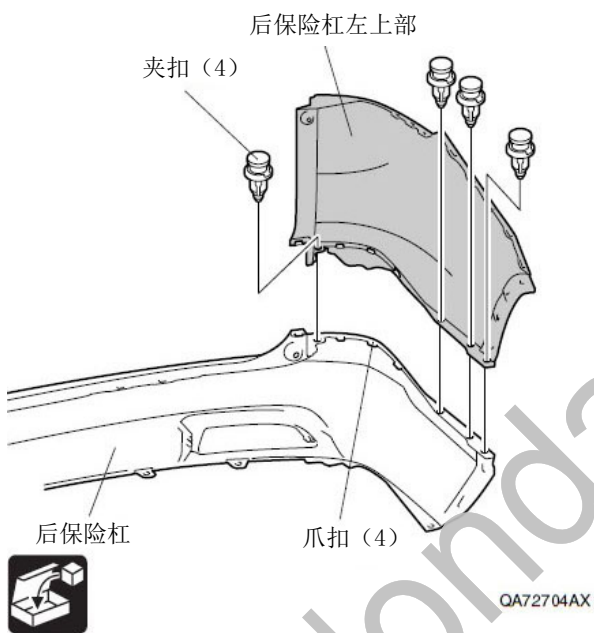

25. 另一侧也进行相同操作。

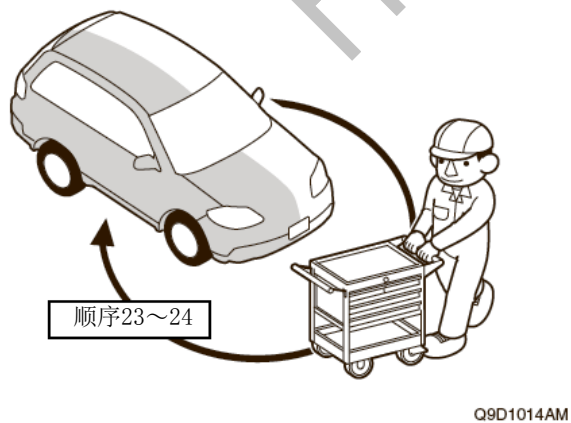

后包围的安装

• 车辆标配的倒车雷达

配备的车辆	顺序 26-39
未配备的车辆	转顺序 41

<配备车辆标配的倒车雷达的车辆>

26. 在后包围的保险杠上做记号。

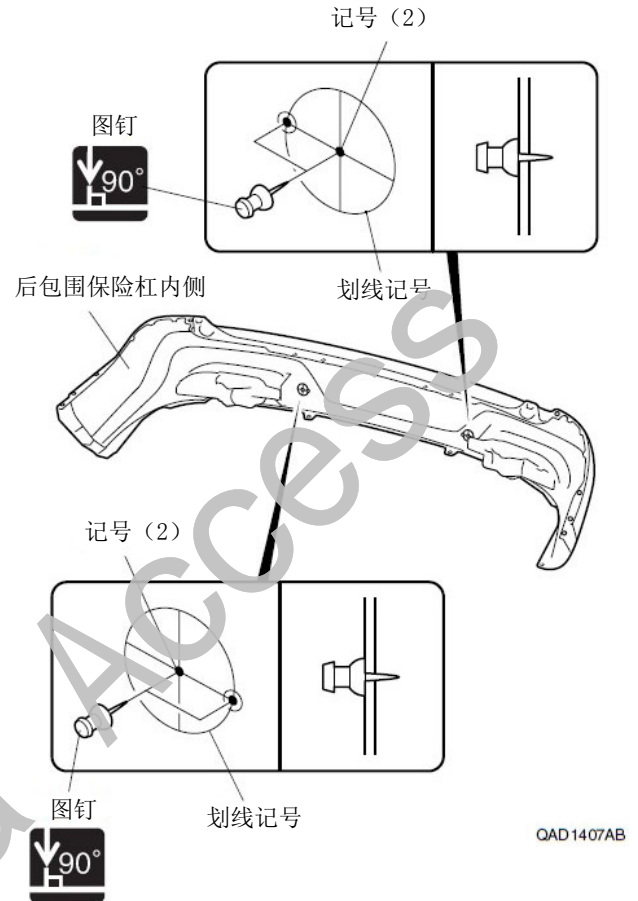

27. 在后包围的保险杠上钻开孔

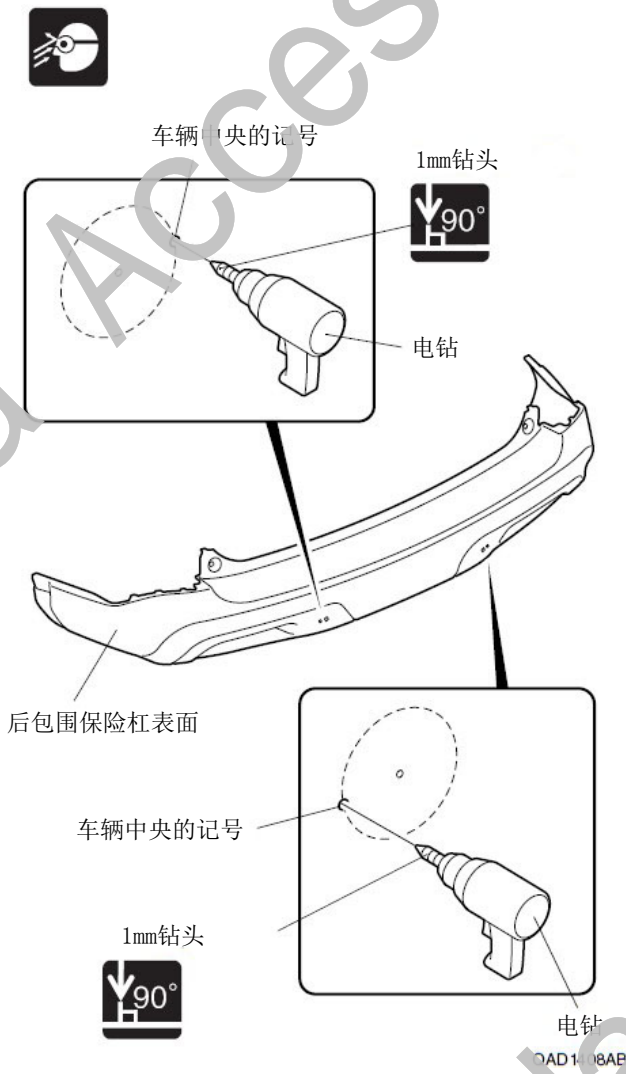

28. 在后包围的保险杠上钻开孔。

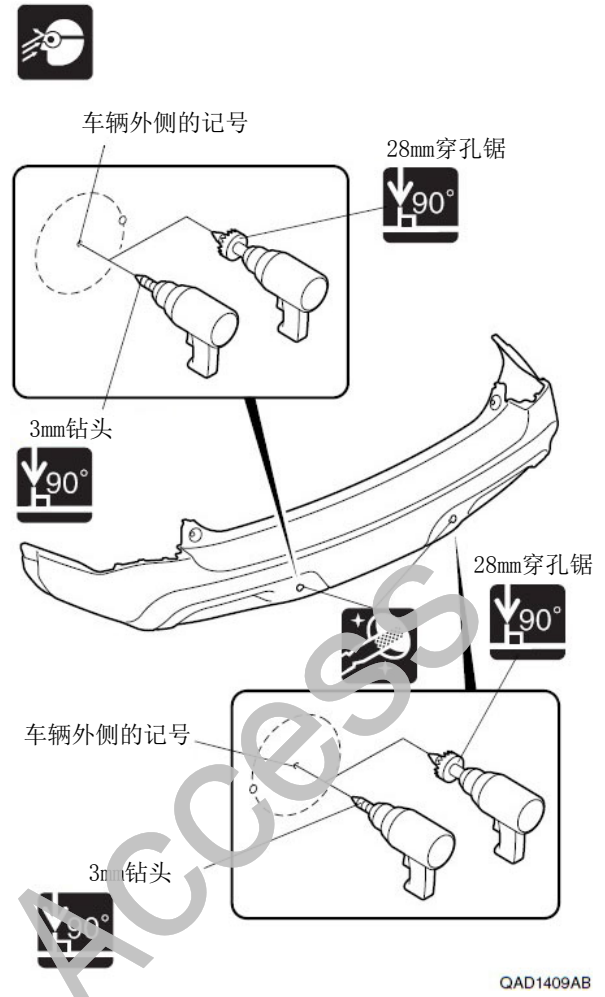

29. 安装探头罩。（安装之前先涂装）

左探头罩

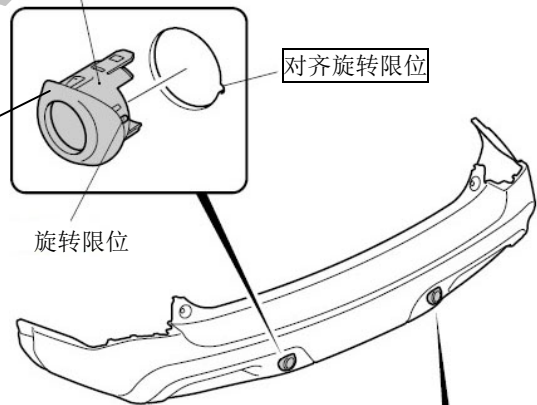

右探头罩

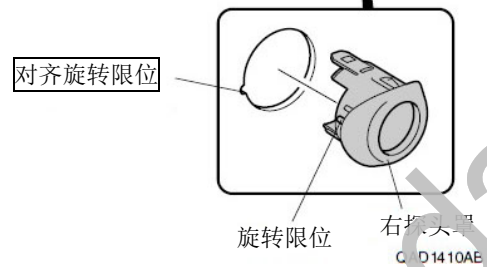

30. 安装传感器。

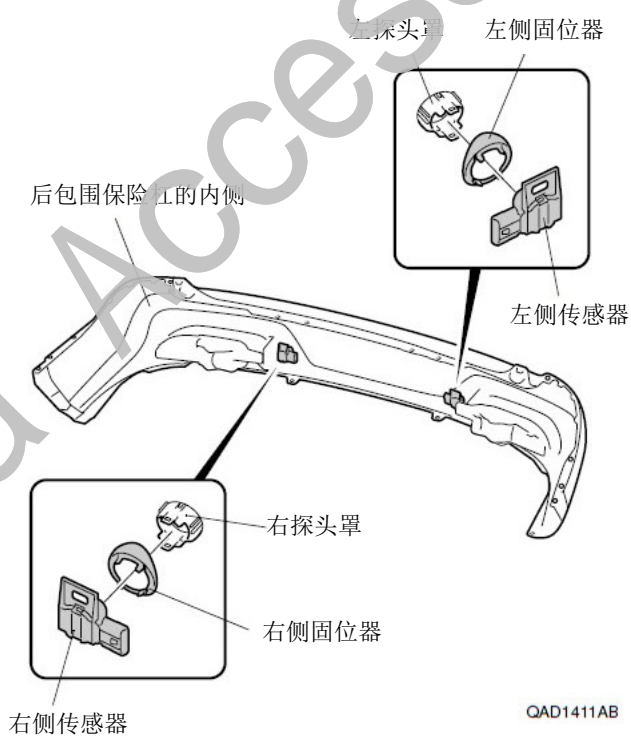

31. 安装后雾灯。

32. 另一侧也重复相同操作。

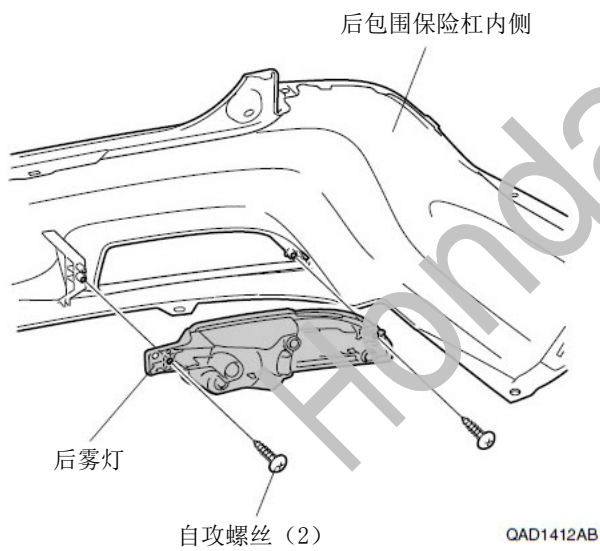

33. 安装后保险杠上部。

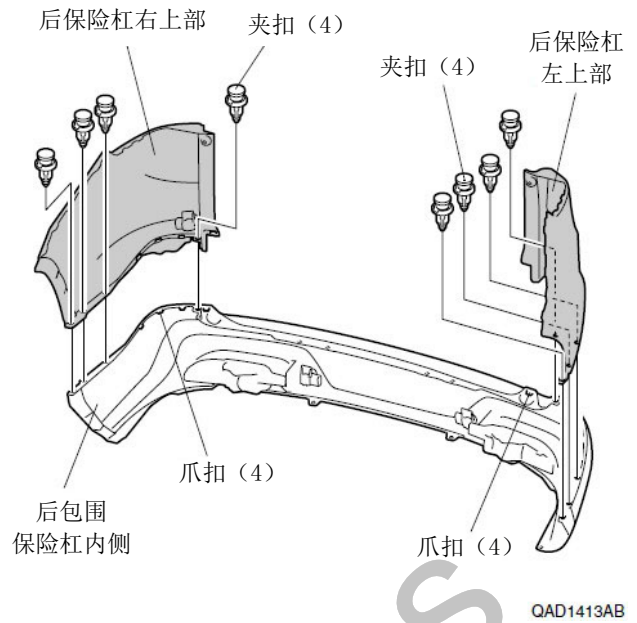

34. 拆开线束的夹扣。

35. 撕掉线束的胶布。

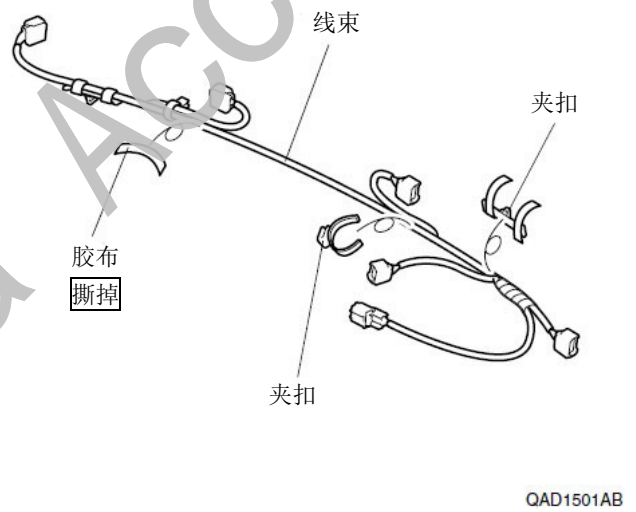

36. 连接线束的接线器。

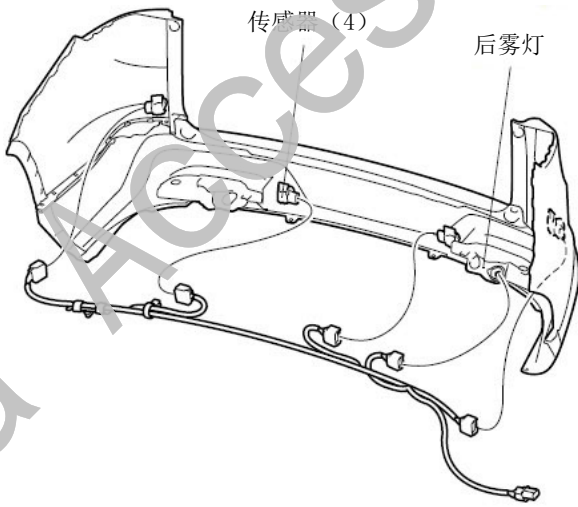

QAD1502AB

39. 固定线束。

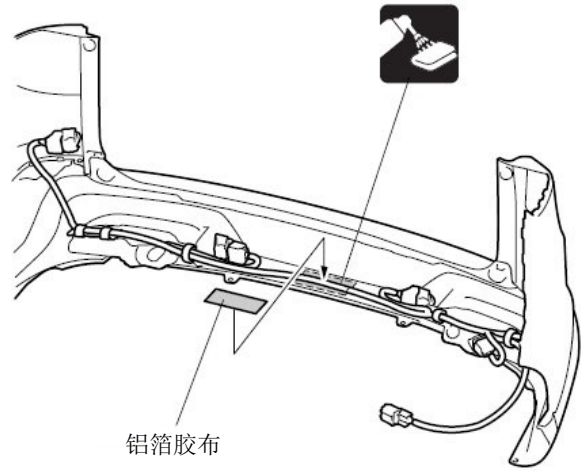

QAD1504AB

37. 固定线束。

38. 暂时固定线束。

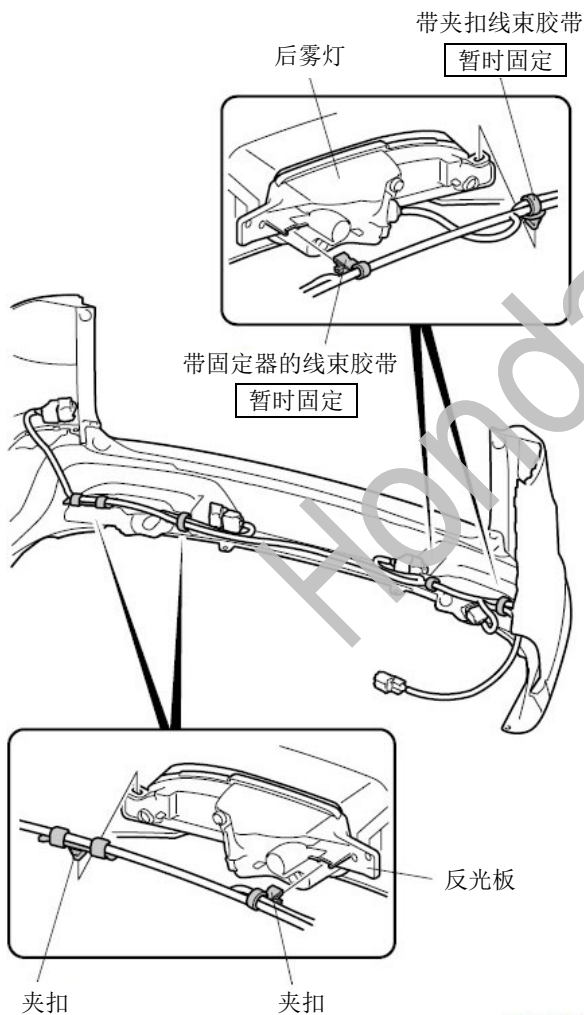

QAD1503AB

40. 固定线束。

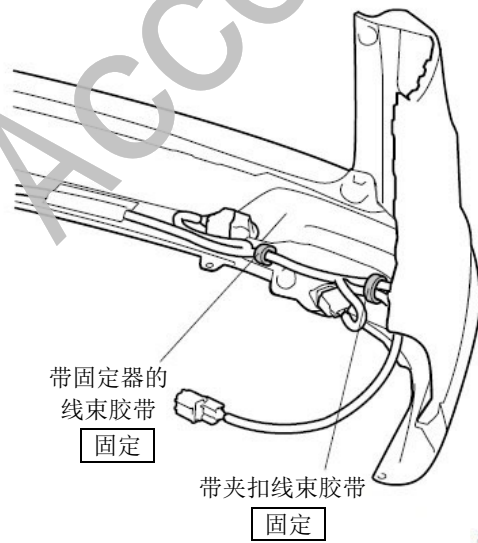

QAD2214AB

转顺序44

〈未配备车辆标配倒车雷达的车辆〉

- 41. 安装后雾灯。
- 42. 另一侧也进行相同操作。

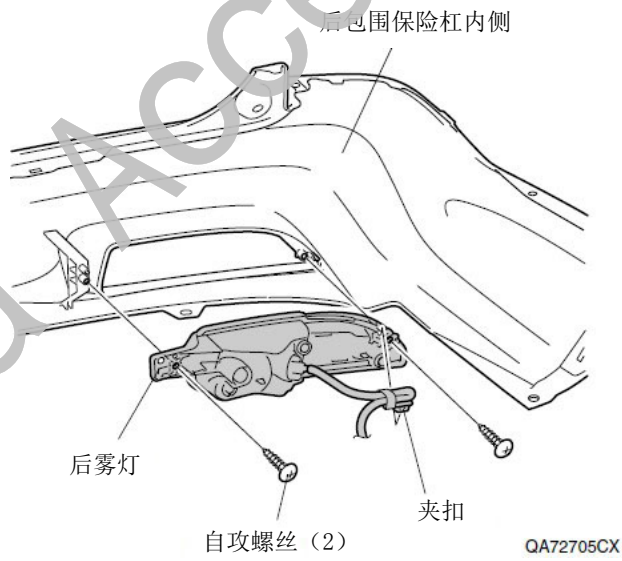

- 43. 安装后保险杠上部。

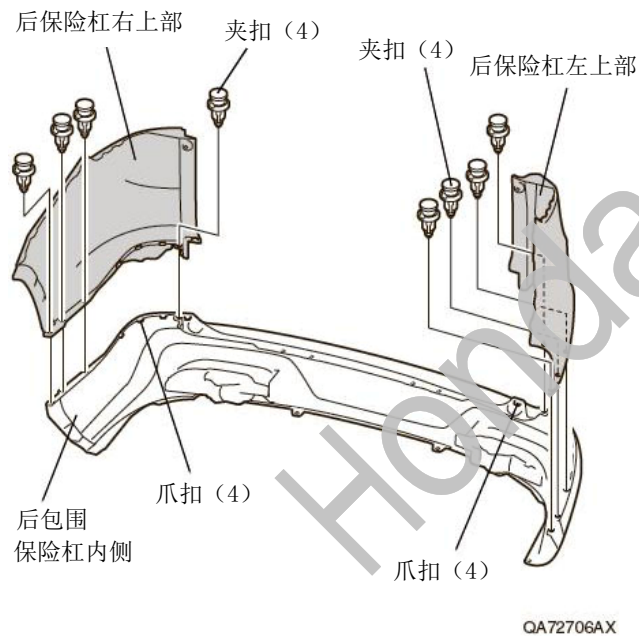

- 44. 切掉左后内翼子板。

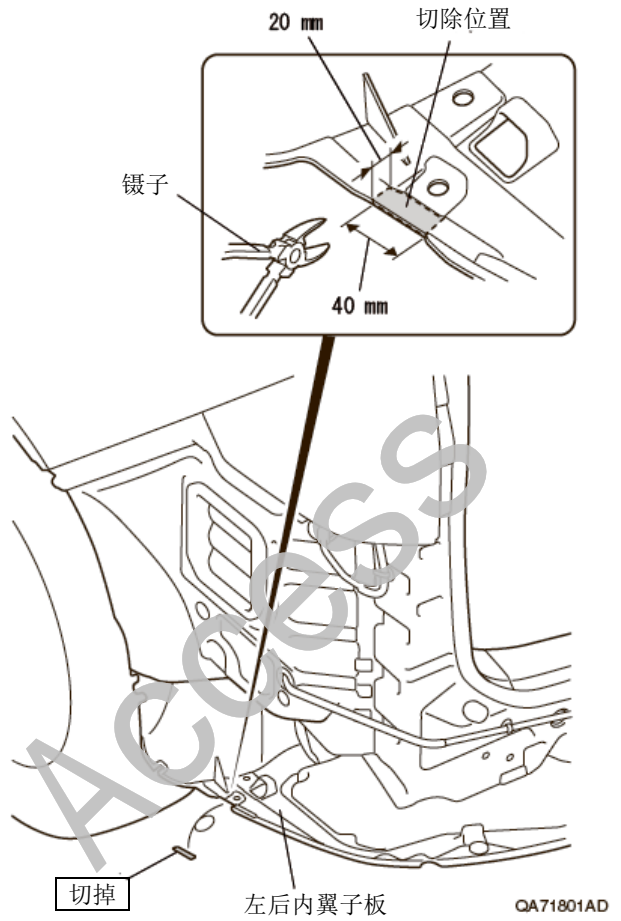
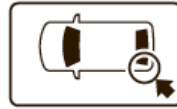

- 45. 安装弹簧螺母。

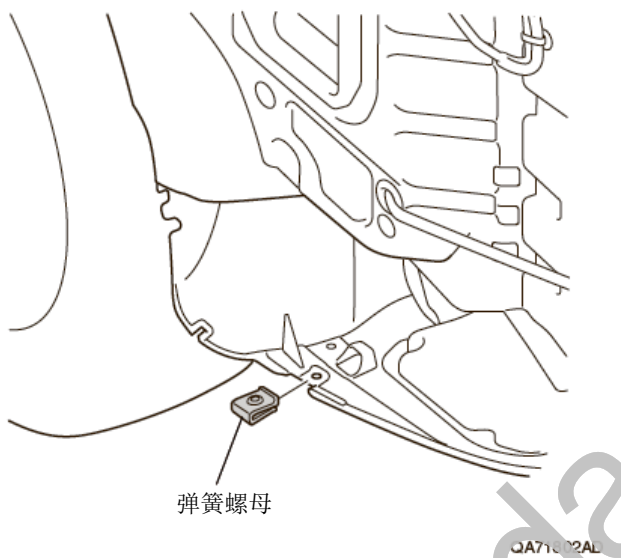

46. 拆出夹扣螺母。

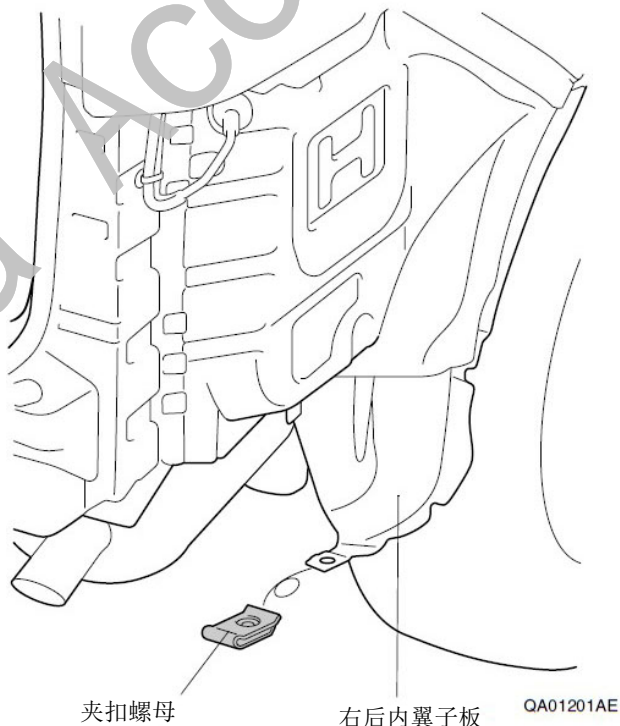
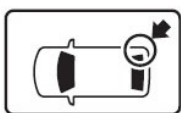

夹扣螺母

右后内翼子板

QA01201AE



47. 切掉右后内翼子板。

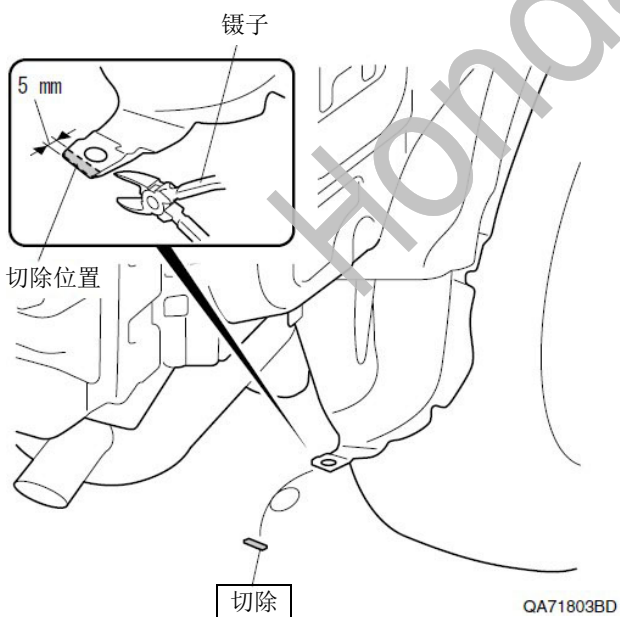

镊子

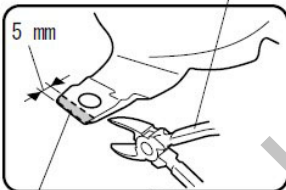

切除位置

切除

QA71803BD

48. 安装弹簧螺母。

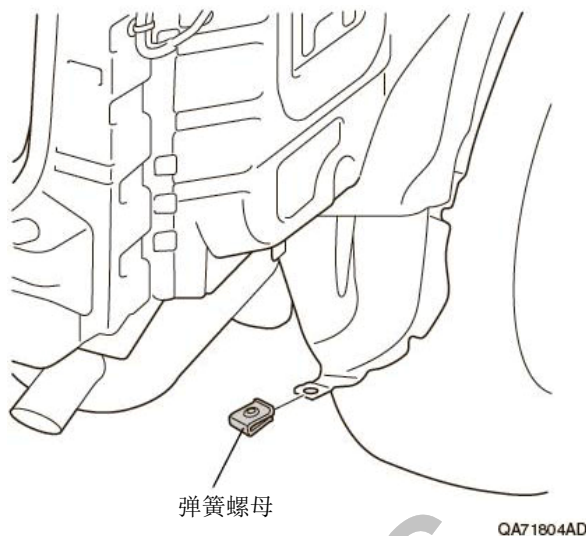

弹簧螺母

QA71804AD

49. 安装后包围保险杠。

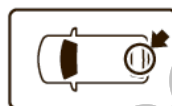

爪扣 (2) 封口套 (2)

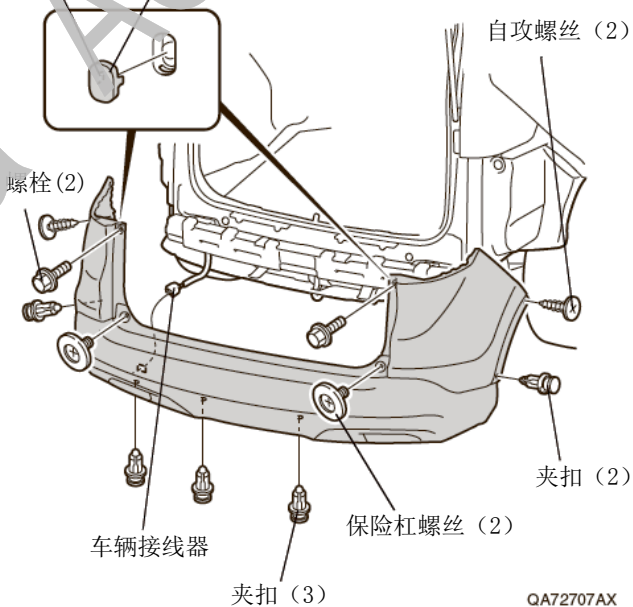

自攻螺丝 (2)

螺栓 (2)

车辆接线器

夹扣 (3)

保险杠螺丝 (2)

夹扣 (2)

QA72707AX

50. 安装右后翼子板轮拱护条。

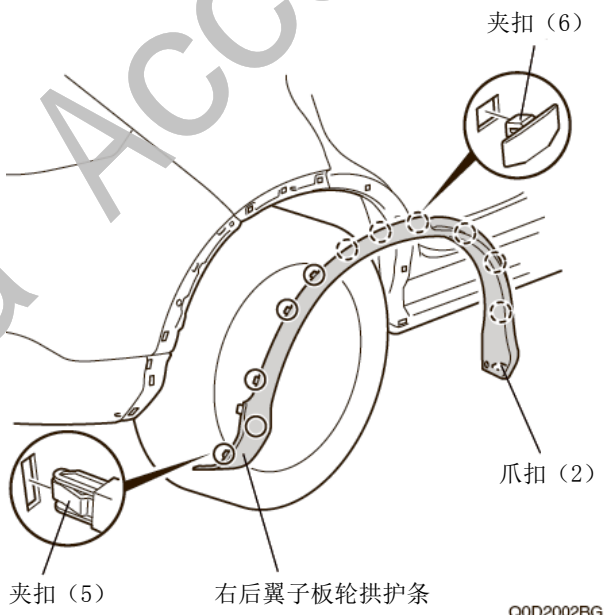
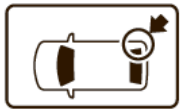

51. 固定右后翼子板轮拱护条。

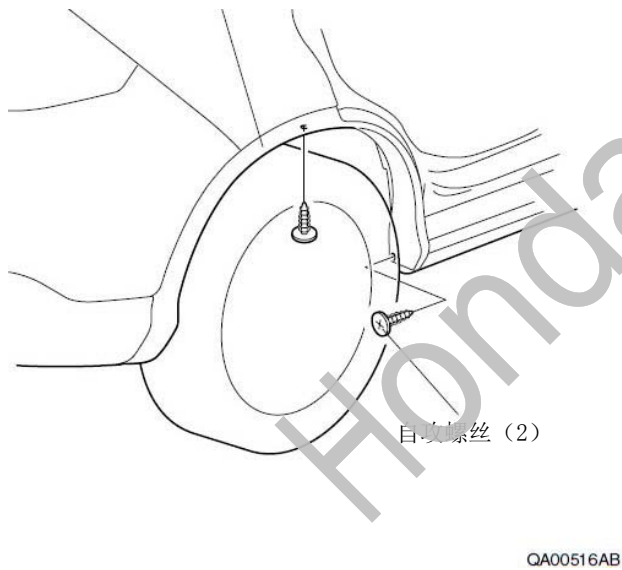

52. 另一侧也进行相同操作。

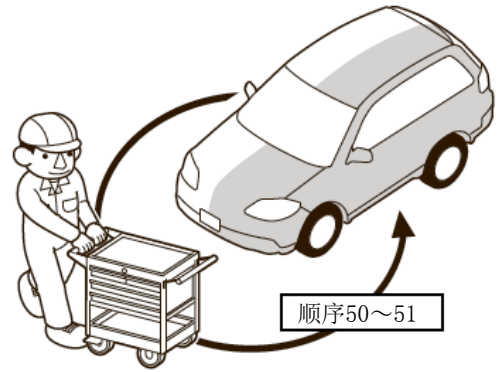

Q9D1013AM

53. 安装左后挡泥板。

建议

- 上紧时调整挡泥板和车辆之间没有间隙。

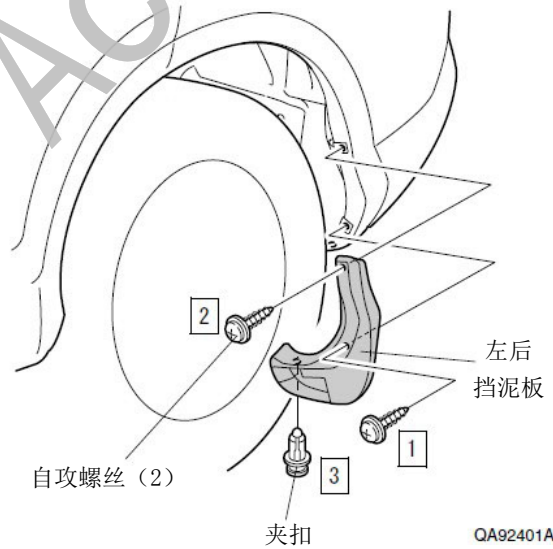
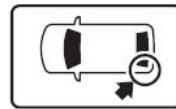

54. 固定左后挡泥板。

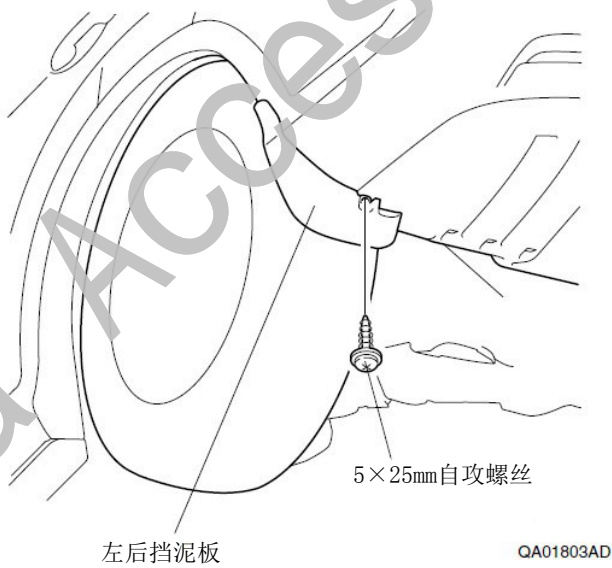

55. 安装右后挡泥板。

建议

- 上紧时调整挡泥板和车辆之间没有间隙。

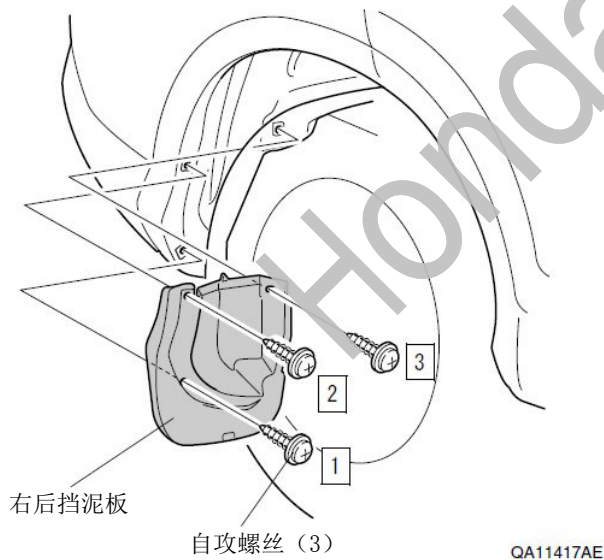
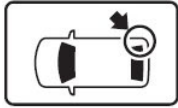

56. 固定右后挡泥板。

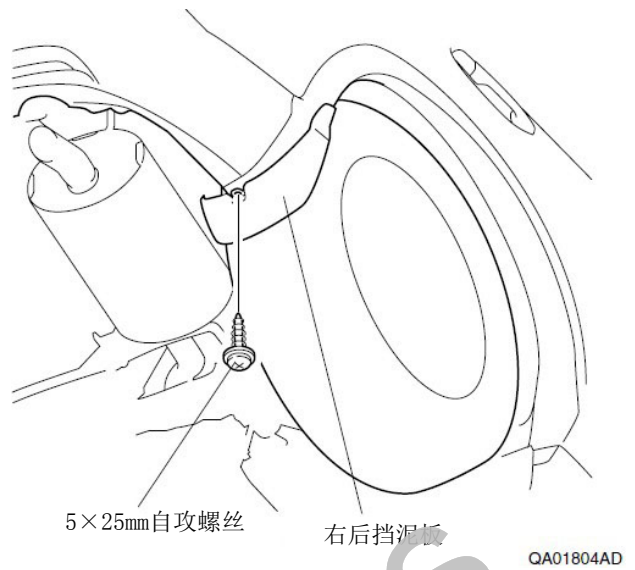

安装确认

57. 确认配线与安装没有异常。

建议

- 确认没有强行拉拽、夹塞、夹住线束。
- 确认夹扣和线束胶带安装牢固，没有遗漏。

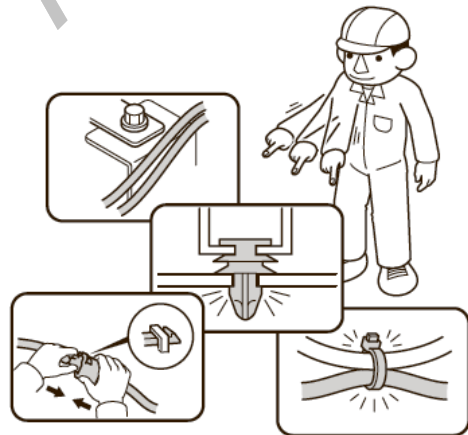

Q060706BM

动作确认

58. 把电瓶的负极端子重新接回。

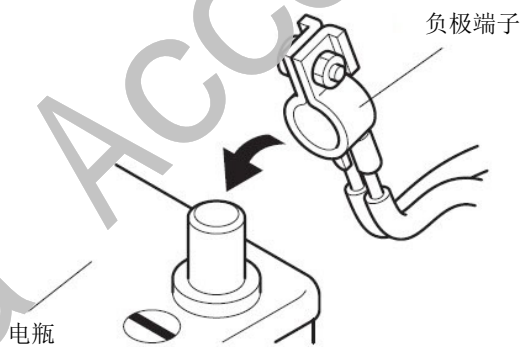

Q060702AM

复原作业

59. 确认电装产品及电子系统的运转正常。
60. 恢复各单元的安装前的设置状态。

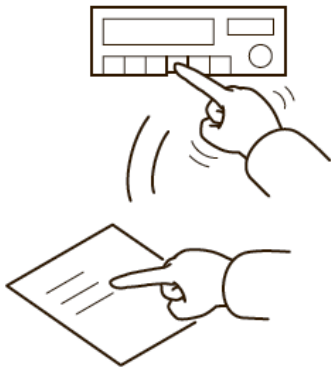

C060704AM