

门下迎宾灯	CR-V
-------	------

安装位置图

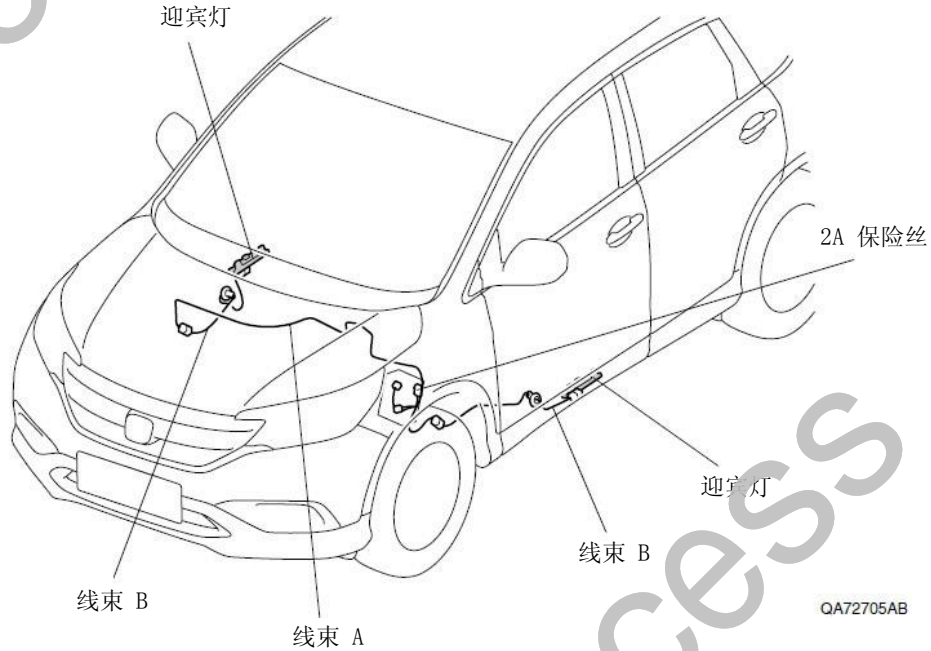

为确保安装的安全（务必仔细阅读）

警告标志的说明

- 本书中使用以下标志来标明有可能造成操作人员或其他人受伤害的操作，以及有关安装的建议。



不遵从该指示，将导致死亡或者其他严重伤害



不遵从该指示，有可能导致死亡或者其他严重伤害



不遵从该指示，有可能导致受伤



防止导致故障、破损的建议



禁止事项

## 关于图标

- 使用下列图标来标明安装的位置和操作人员的视线角度。

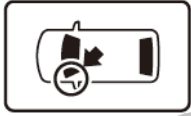

车身对应位置

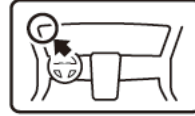

仪表盘对应位置

- 使用下列图标来标明操作中必须遵守的事项。



佩戴防护眼镜



双人作业



除去毛刺



保管好零件（还给客户）



使用规定扭力上紧螺丝



使用脱脂洗洁剂清洗



带皮手套



放置于纸皮箱或毛毯上



涂抹修补漆后充分干燥



用力压紧粘贴面



垂直安装面操作

## 线束操作注意事项

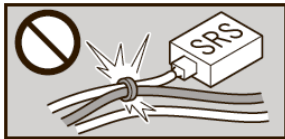

请不要把用品线束与 SRS 线束扣夹在一起。



接线器、端子类的接线请用力插入，直到锁紧为止。

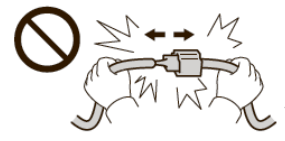

拆卸接线器、端子之类的接线时，请不要用力拉拽线束。

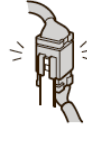

从支撑杆拆下的接线器必须接回原位。

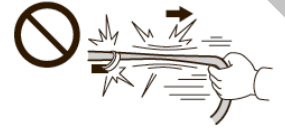

请不要用力拉拽线束。



用品线束要扣在指定场所，不能松垮。



线束不要夹压在零件中间。

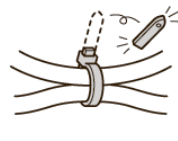

切断线束胶带的剩余部分。

## 一般的注意事项

- 请按照安装说明书的记载事项及服务手册中的相关事项和信息进行操作。特别要注意安全方面。
- 不要划伤、损坏车辆及相关零件。
- 特别要注意夹扣和爪扣的操作。
- 拆卸前应考虑如何装回原样，先确认安装时的状态后才开始拆卸零件。

## 安装电装零件的注意事项

- 进行安装操作时必须请先断开车辆电瓶的负极端子 (-)。

## 关于本用品的注意事项

- 安装以及粘贴操作请不要在太阳直射的地方，多尘的地方进行。
- 粘贴时必须保证粘贴面的温度在 15~40°C。
- 特别是低温时会导致双面胶带粘性降低，此时必须先加热粘贴面。
- 粘贴时用力压紧，但是要避免损坏用品以及车辆零件。
- 请不要拔出双面胶重新再贴。否则会造成破损，或者双面胶和贴膜不能充分粘紧。
- 安装后 24 小时之内请不要让安装位置沾水。

## 组成配件

### 附属套件



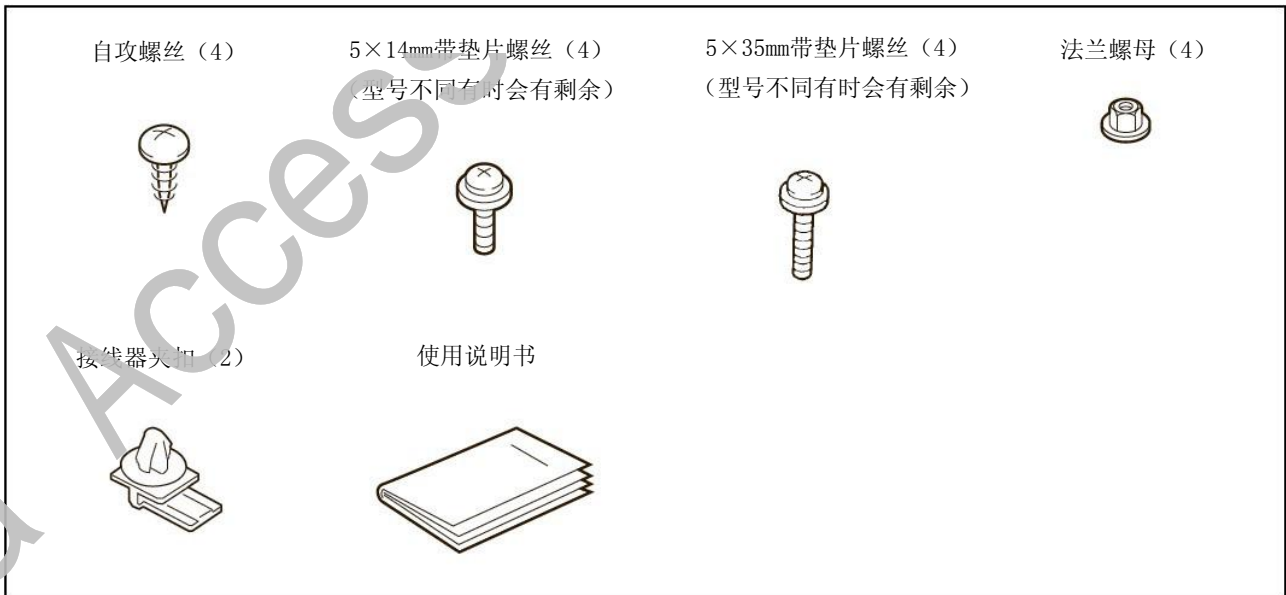

### 必要工具/用具

- 镊子
- 套筒
- 十字螺丝刀
- 修补漆
- 钻头
- 便携式拔取器
- 扳手
- 抹布
- 铁丝
- 图钉
- 20mm 穿孔锯
- 棘轮
- 脱脂洗涤剂
- 帆布
- 电钻
- 锉刀

## 安装方法和顺序

### 脱脂洗洁剂的清洗方法

- 把脱脂洗洁剂涂抹在抹布上，把安装面上的油脂、垃圾、污垢全部擦拭干净。

#### 建议

- 请不要把脱脂洗洁剂直接涂抹在安装面。
- 请充分干燥后才进行粘贴操作。

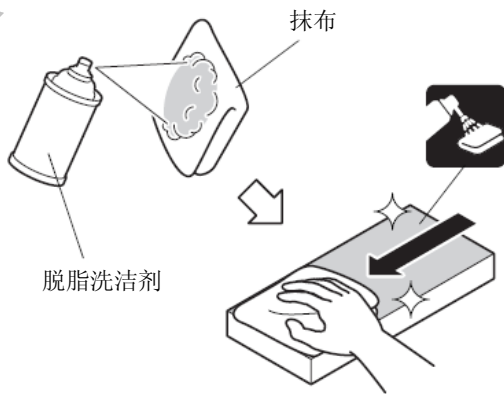

Q931901BW

### 电瓶负极端子 (-) 的拆卸

1. 记录车辆各电子单元的设置。
2. 拆开电瓶的负极端子 (-)。

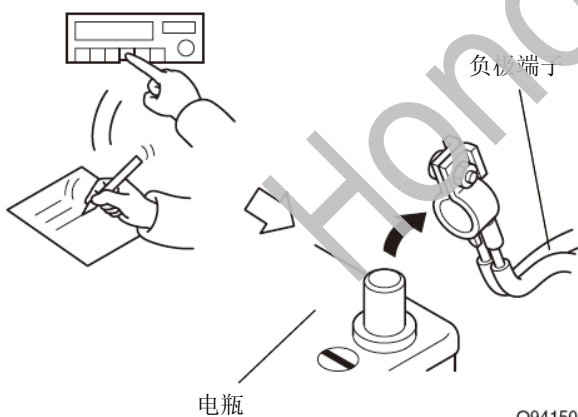

Q941501BW

## 车辆零件的拆卸

3. 打开左前门
4. 拆出自攻螺丝和夹扣。

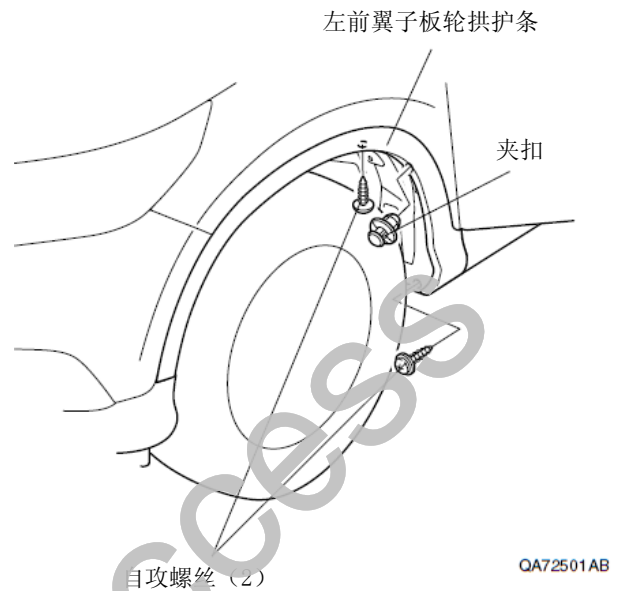
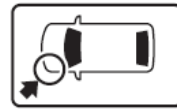

QA72501AB

5. 拉出左前翼子板轮拱护条。
6. 拆出夹扣。

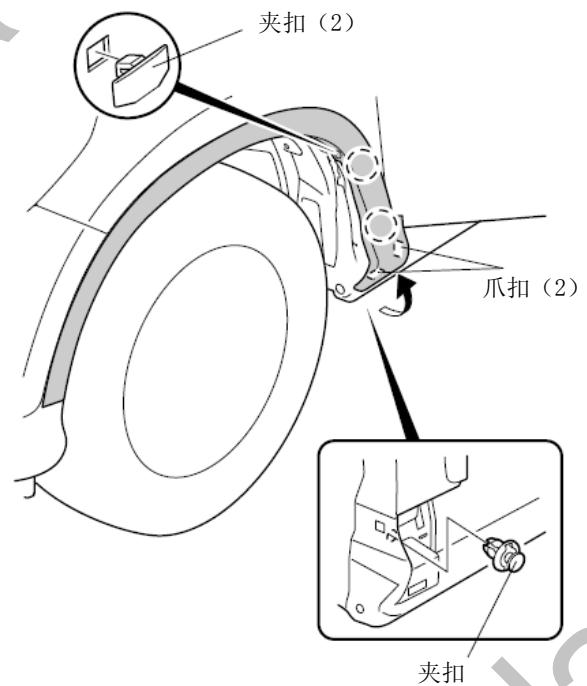

QA72502AB

7. 打开左后门。

8. 拆出自攻螺丝和夹扣。

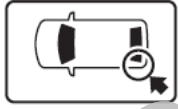

左后翼子板轮拱护条

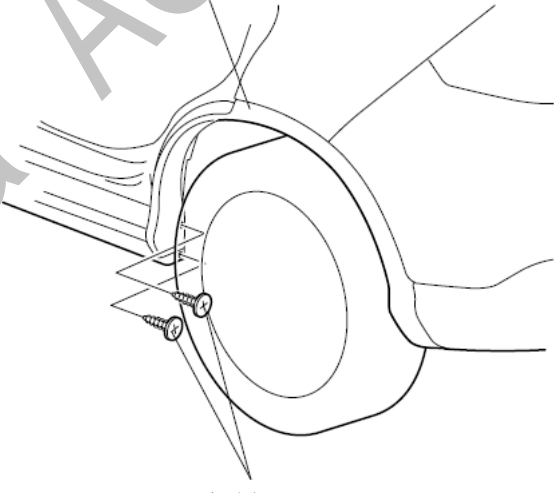

自攻螺丝 (2)

QA72503AB

9. 拉出左后翼子板轮拱护条。

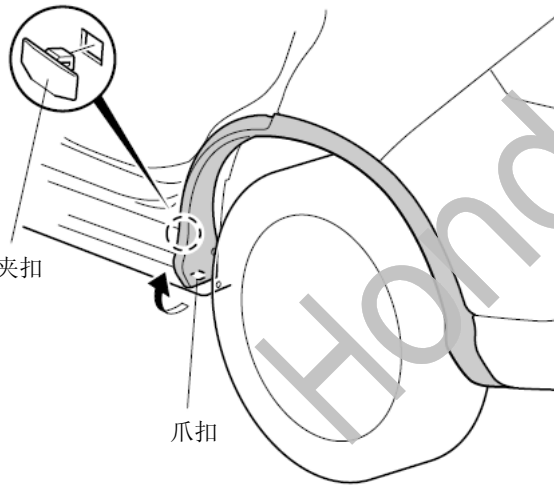

夹扣

爪扣

QA72504AB

10. 拆出夹扣。

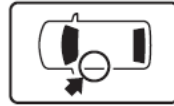

左侧群边饰件

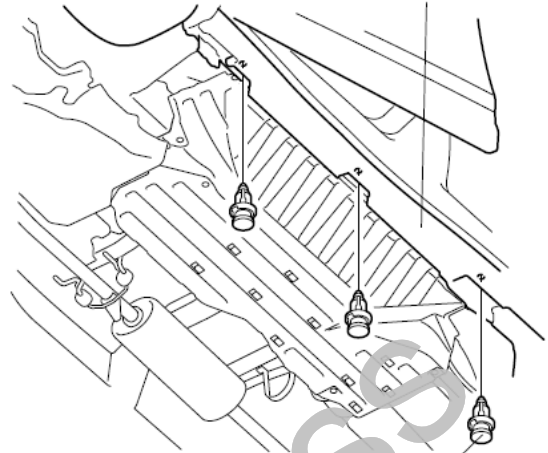

夹扣 (3)

QA72505AB

11. 拆出左侧群边饰件。

12. 拆出夹扣。

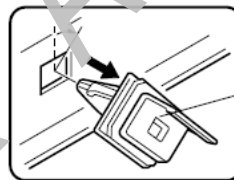

夹扣 (8)

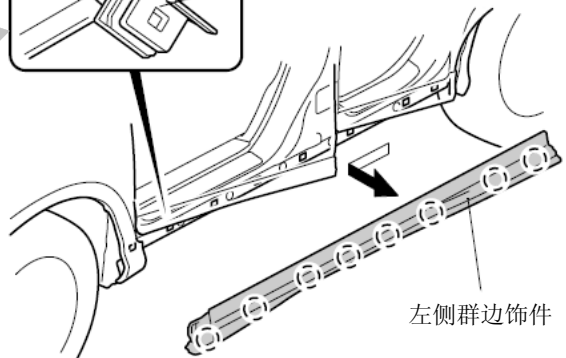

左侧群边饰件

QA72506AB

13. 另一侧也进行相同操作。

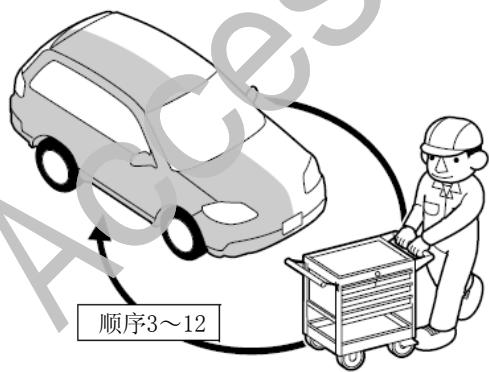

Q9D1014AM

14. 拆出副驾驶席下护板。

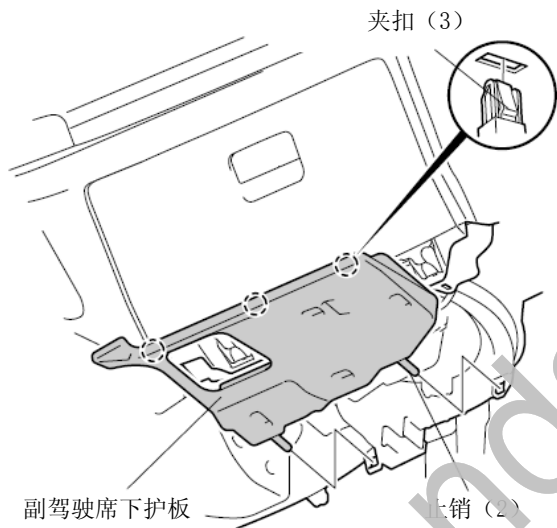

QA72202AD

15. 拆出阻尼减震拉杆。

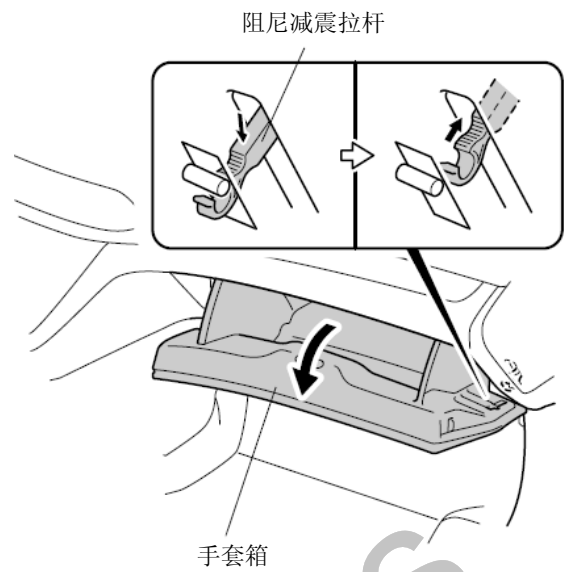

QA72203AD

16. 关闭手套箱。

17. 拆出螺栓。

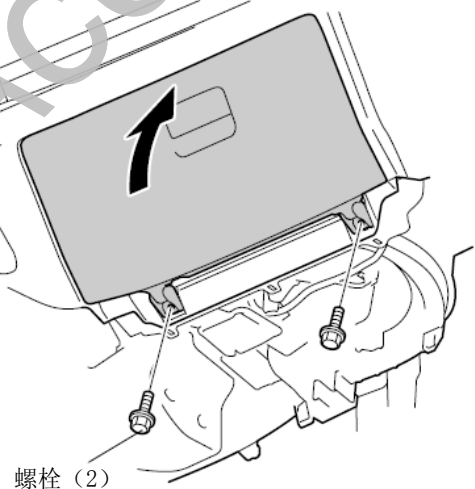

QA72204AD

18. 拆出手套箱。

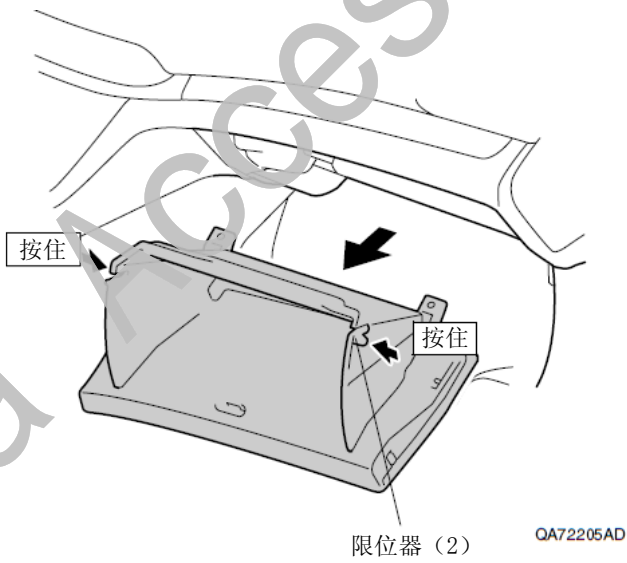

19. 拆出右前侧踏板饰件。

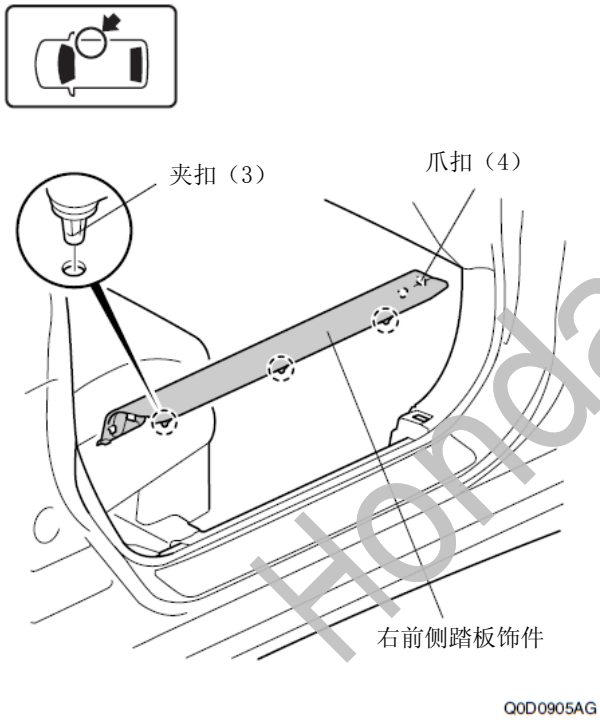

20. 拆出右前侧饰板。

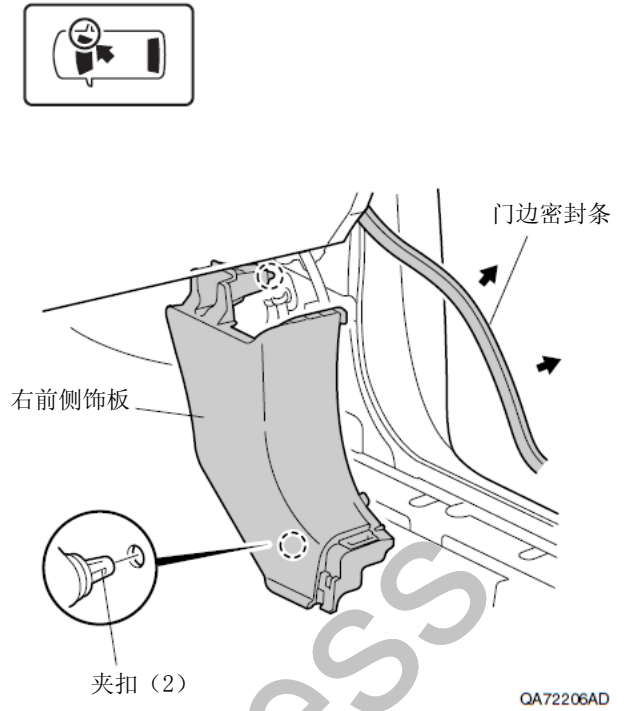

21. 拆出中控台右侧护板。

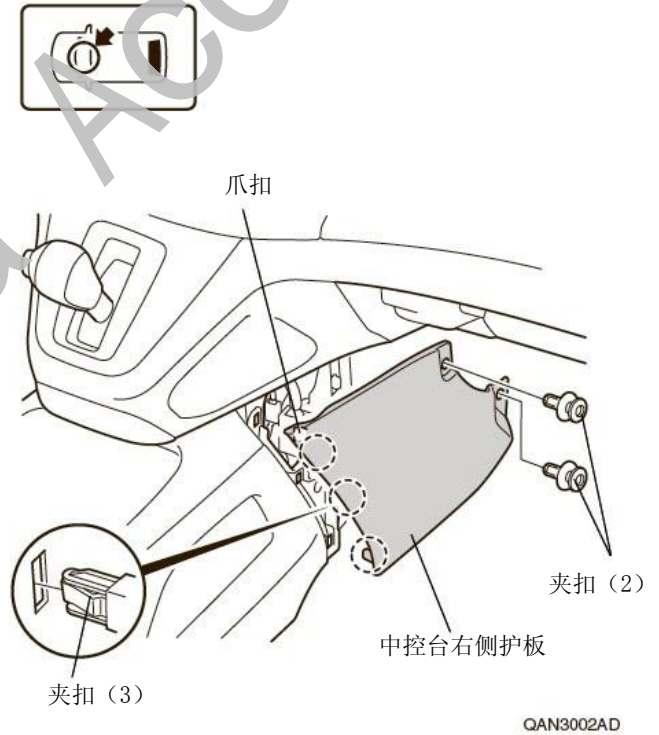



22. 拆出方向盘左侧面板。

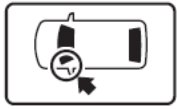

车辆接线器

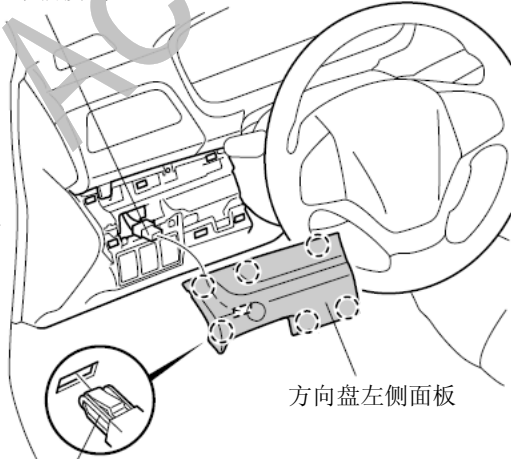

方向盘左侧面板

夹扣 (6)

Q0N2019BG

23. 拆出方向盘下护板。



旋钮  
旋转

方向盘下护板

Q0N2021BG

24. 拆出方向盘底板。

车辆接线器

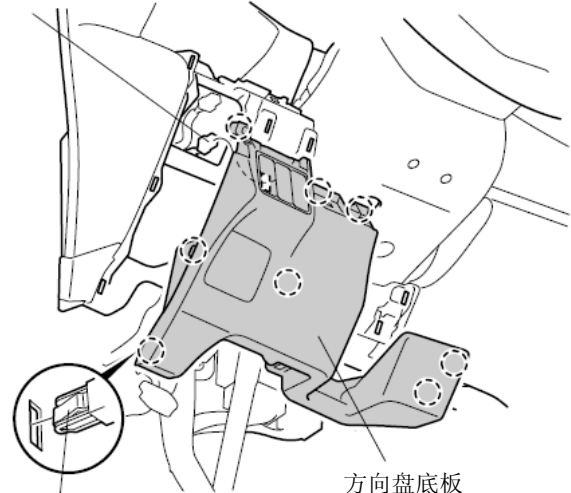

方向盘底板

夹扣 (8)

Q0N2022AG

25. 拆出左前侧踏板饰件。



爪扣 (4)

夹扣 (3)

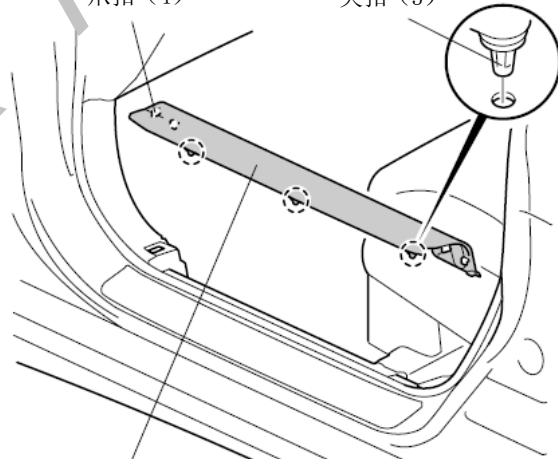

左前侧踏板饰件

Q0D2801AD

26. 拆出左前侧饰板。

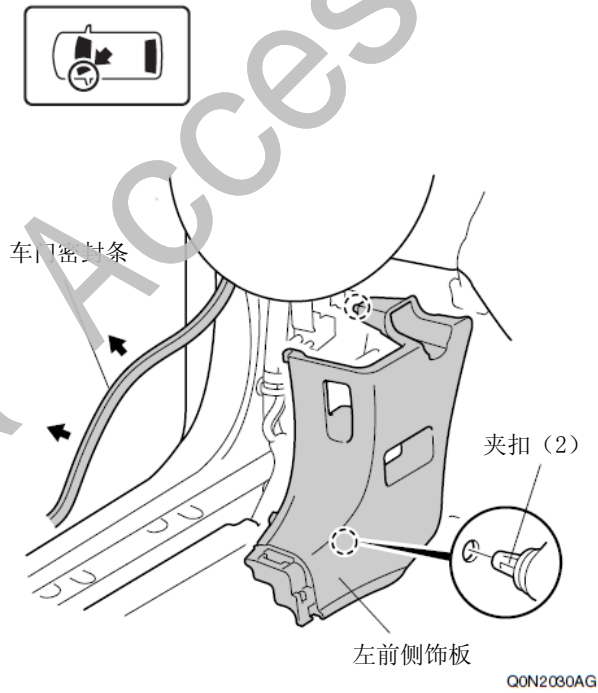

27. 拆出中控台左侧护板。

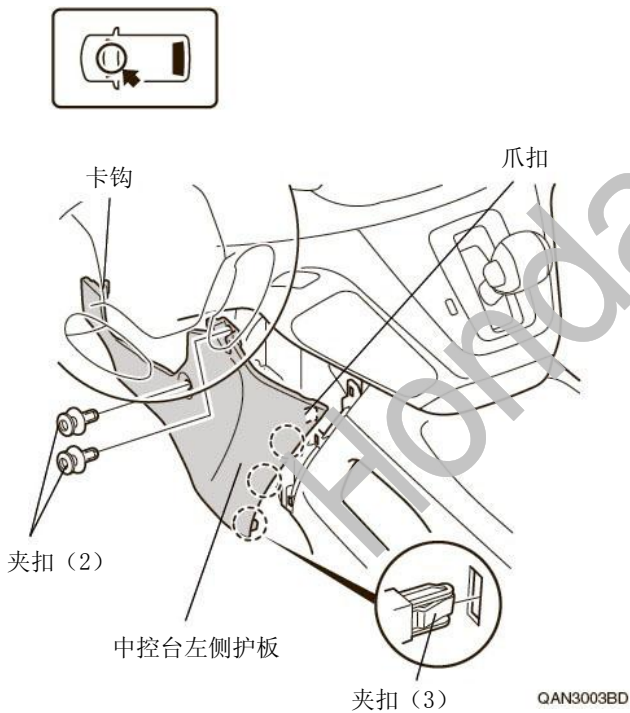

## 线束 B 的拉线

28. 拆出金属环扣和密封圈。

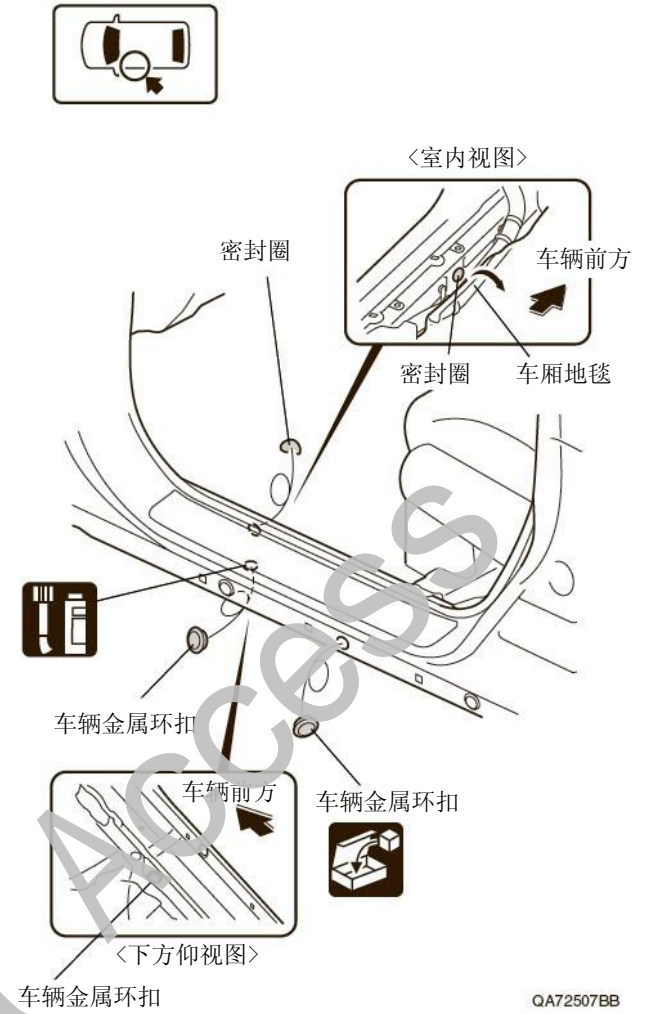

29. 进行线束 B 的拉线。

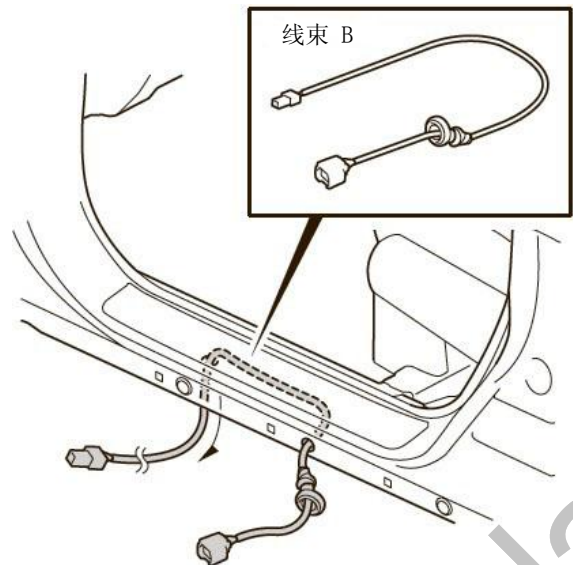

30. 把铁丝穿好。

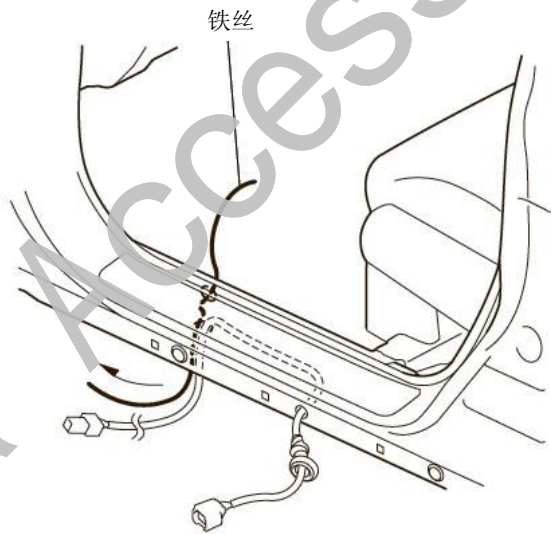

QA72509BB

31. 固定铁丝

32. 进行线束 B 的拉线。

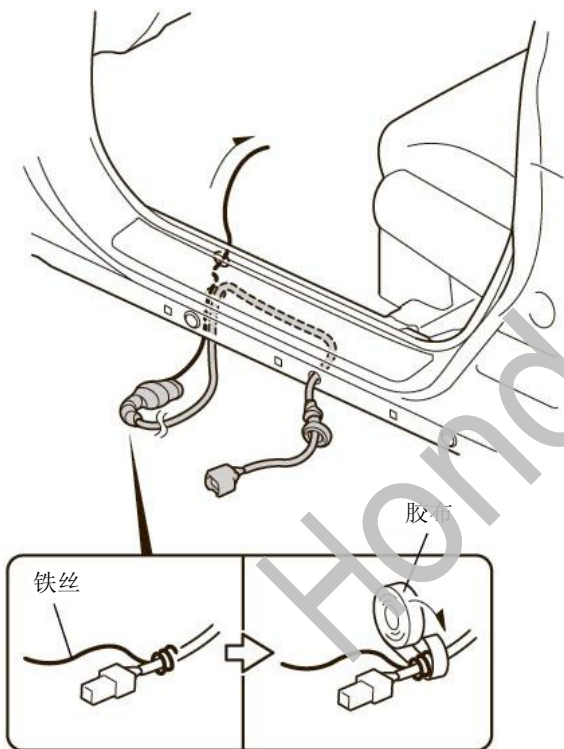

QA72510BB

33. 拆出铁丝和胶布。

34. 安装线束 B 的金属环扣。

### 建议

- 用手拿着金属环扣进行安装。

35. 把车辆的金属环扣装回原位。

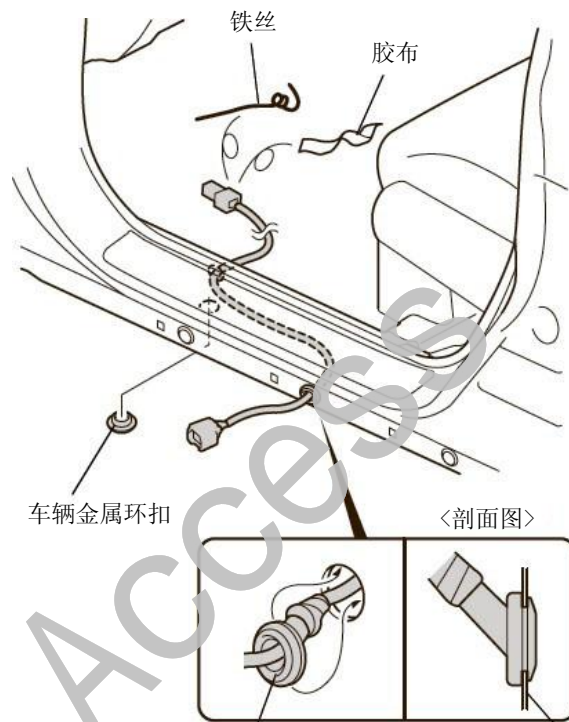

线束 B 的金属环扣

车辆面板  
QA72511BB

- 36. 包裹海绵贴。
- 37. 塞入线束 B。

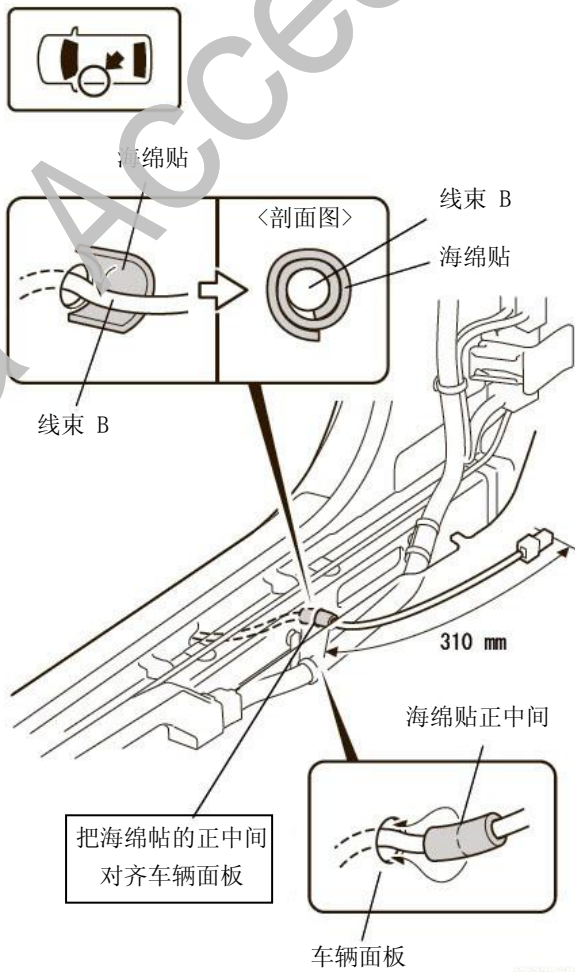

QA726012B

- 38. 另一侧也进行相同操作。

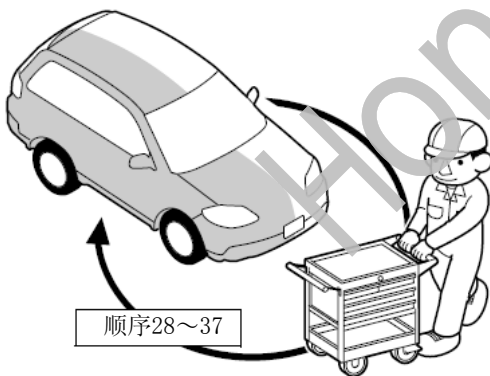

Q9D1014AM

### 线束 A 的拉线

- 39. 拆开车辆接线器的接线。

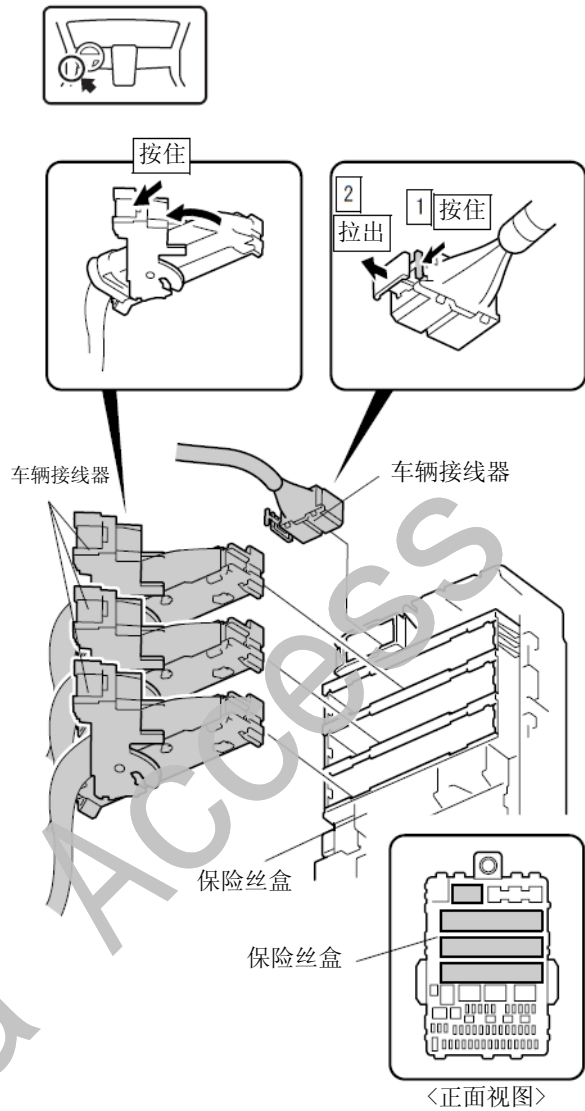

QA72226AD

40. 倾斜保险丝盒。

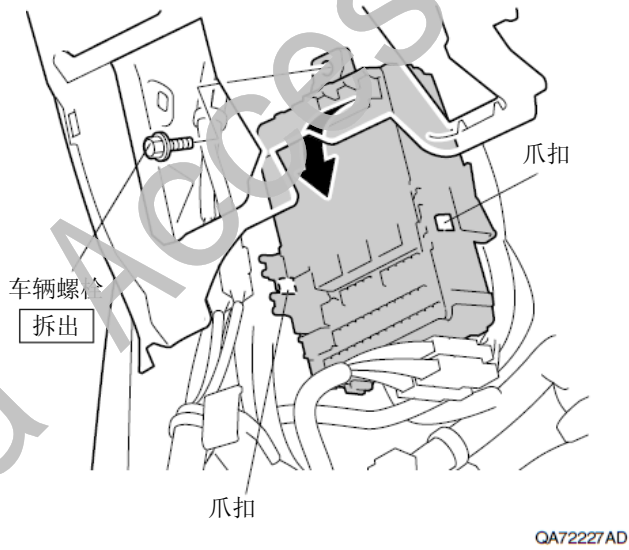

41. 粘贴保险丝标签。

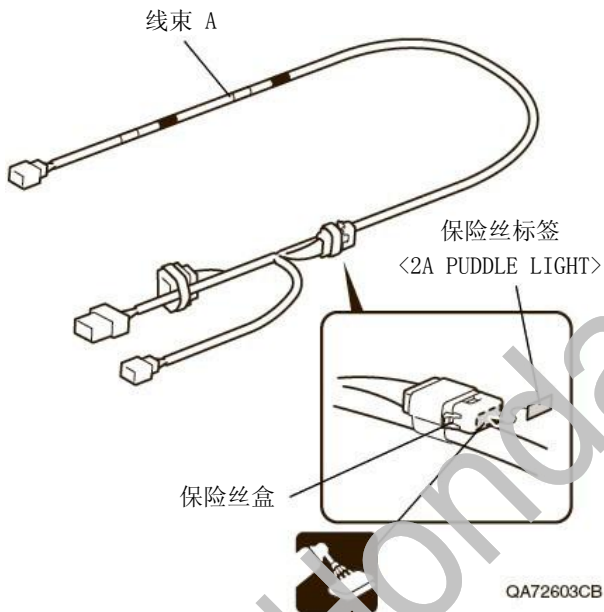

42. 连接线束 A 的接线器。

43. 把保险丝盒按原样装回。

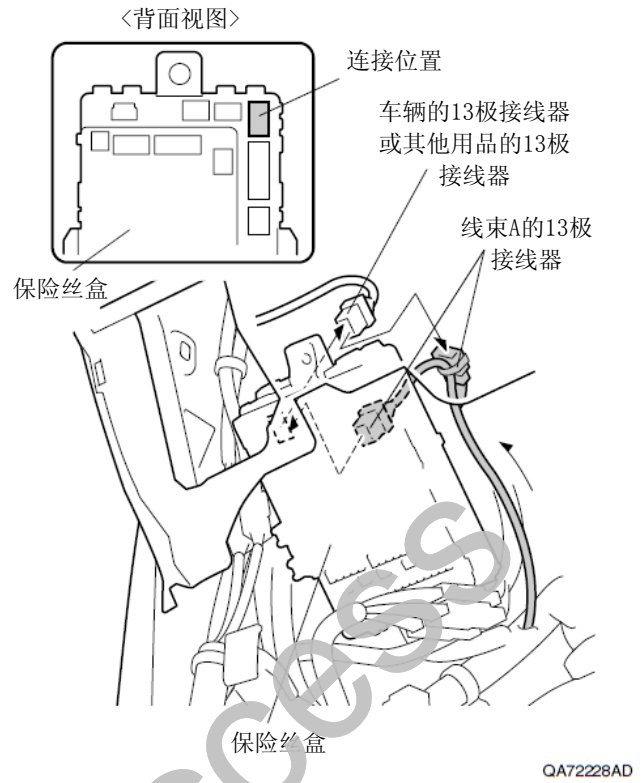

44. 固定线束 A。

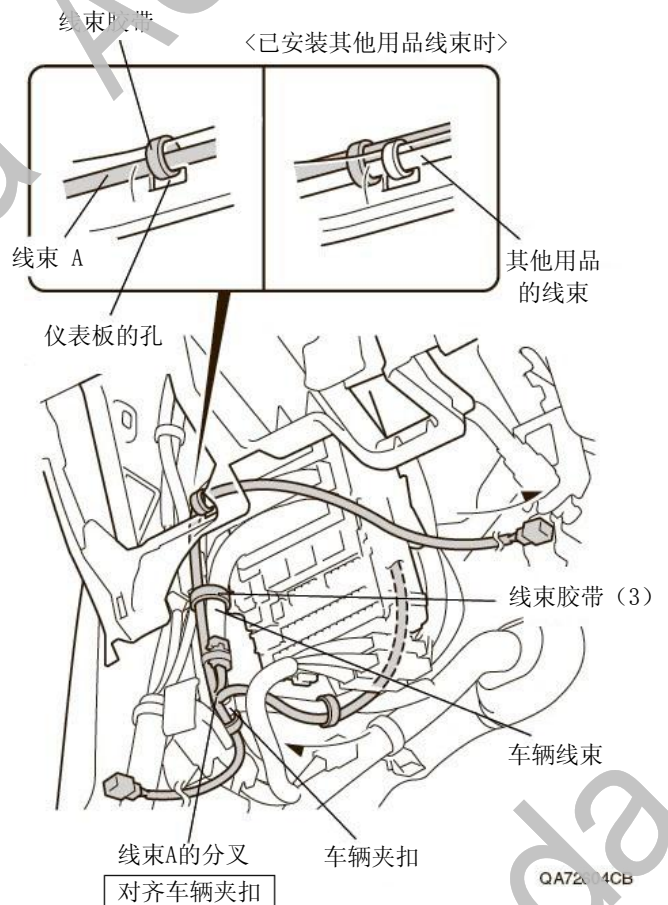

45. 连接线束 A 的接线器。

46. 固定线束 A 。

线束A的2极接线器

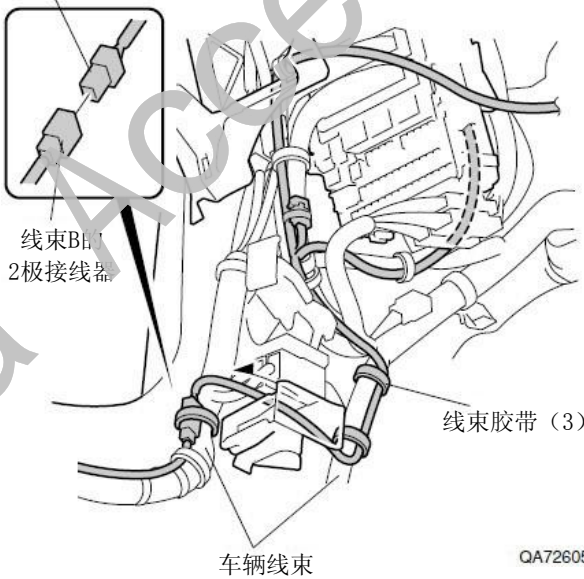

QA72605BB

47. 固定线束 B 。

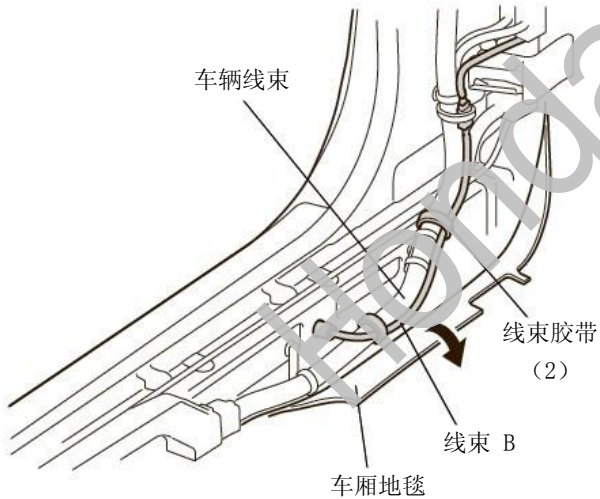
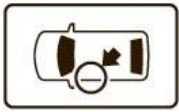

QA72602CB

48. 固定线束 A 。

线束 A 线束胶带 <已安装其他用品线束时>

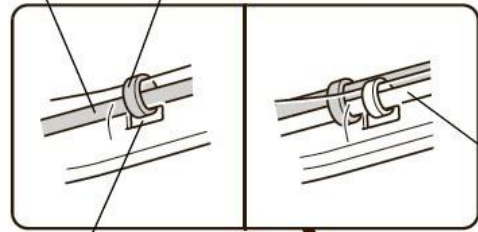

其他用品的线束

仪表板的孔

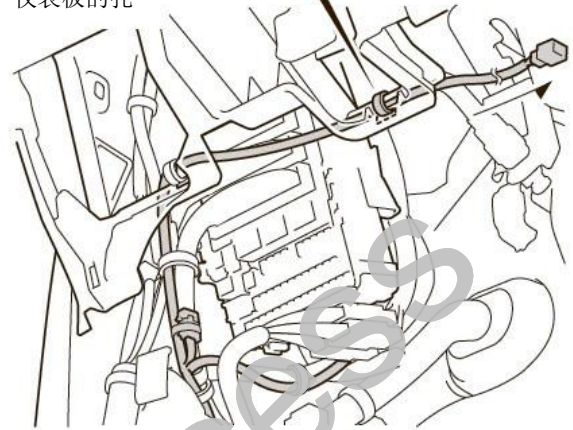

QA72606CB

49. 固定线束 A 。

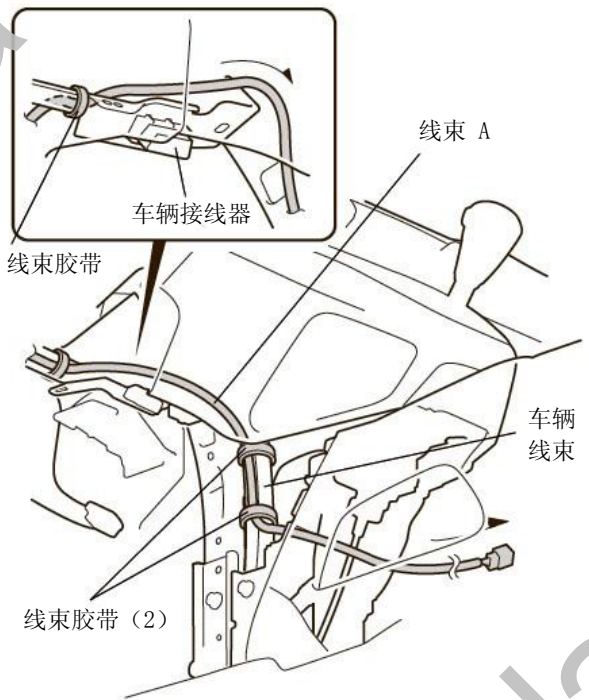

QA72607Cb

50. 固定线束 A。

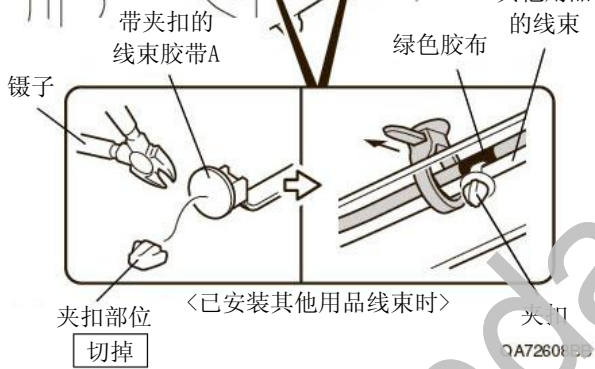
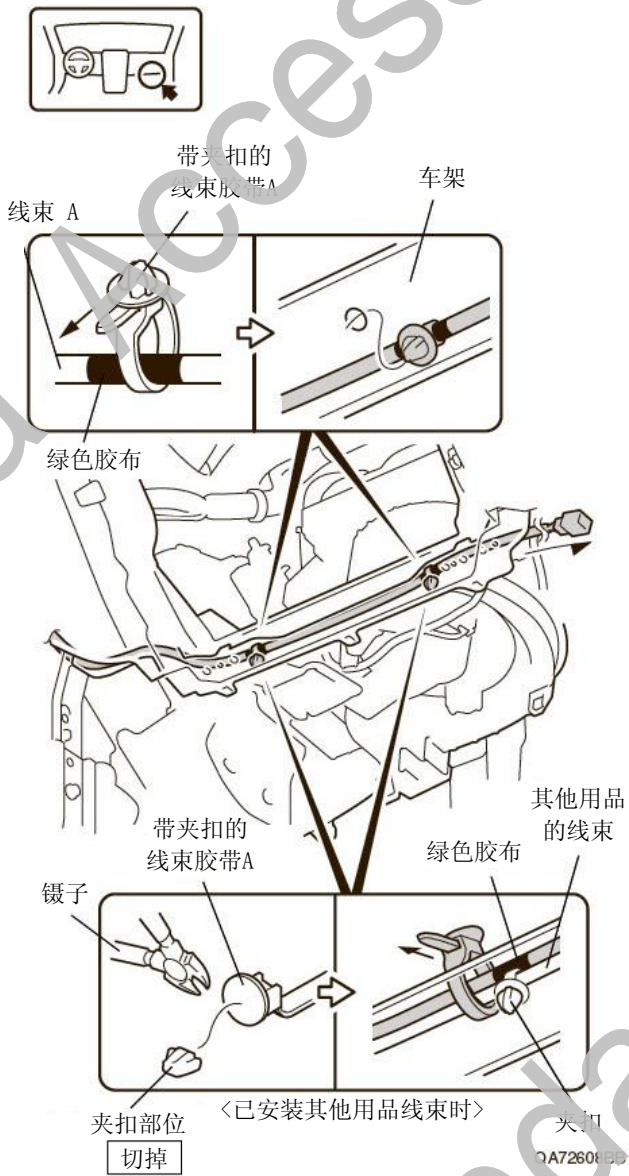

51. 固定线束 A。

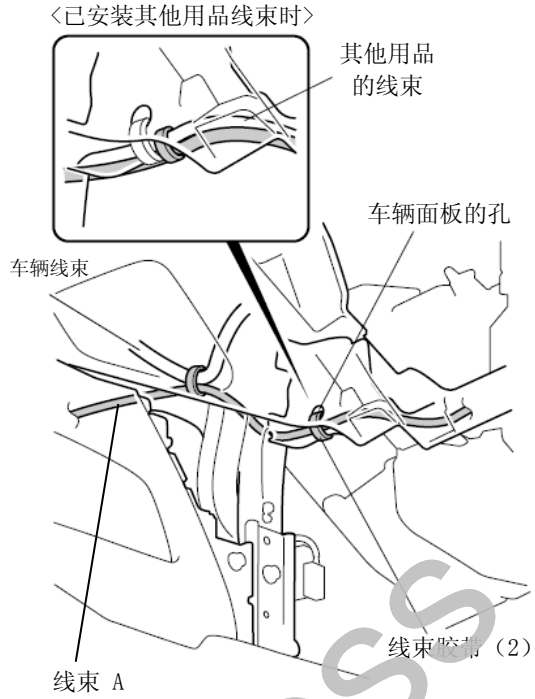

QA72609AB

52. 连接线束 A 的接线器。

53. 固定线束 A。

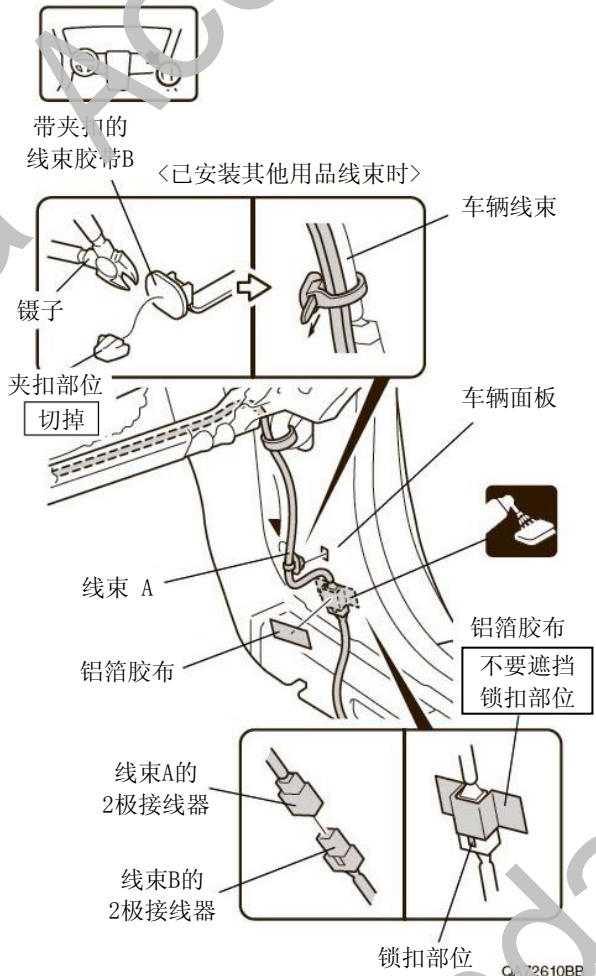

QA72610BB

54. 固定线束 B。

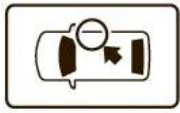

带夹扣的  
线束胶带A  
<已安装其他用品线束时>

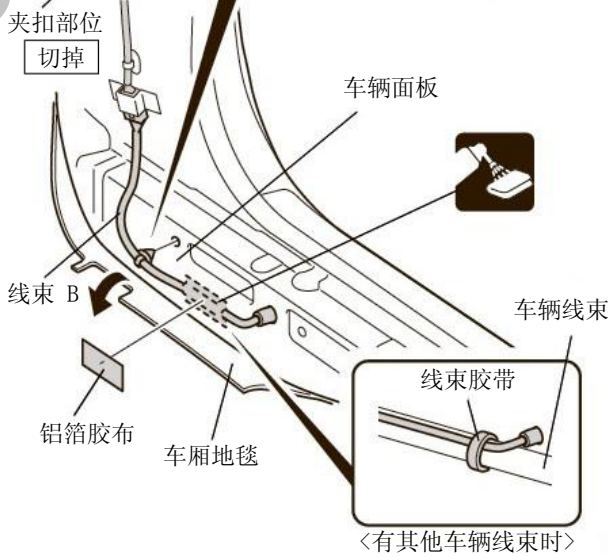
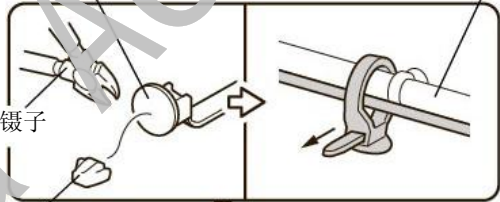

QAD090153

迎宾灯的安装

• 侧护踏板

不同时安装

顺序 55-64

同时安装

转顺序 65

<不与侧护踏板同时安装时>

55. 在左侧群边饰件做记号。

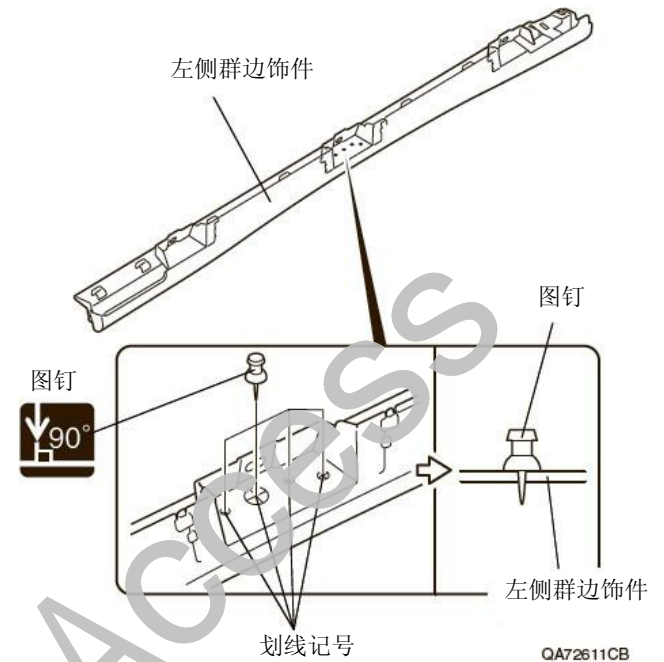

56. 在左侧群边饰件钻开孔。

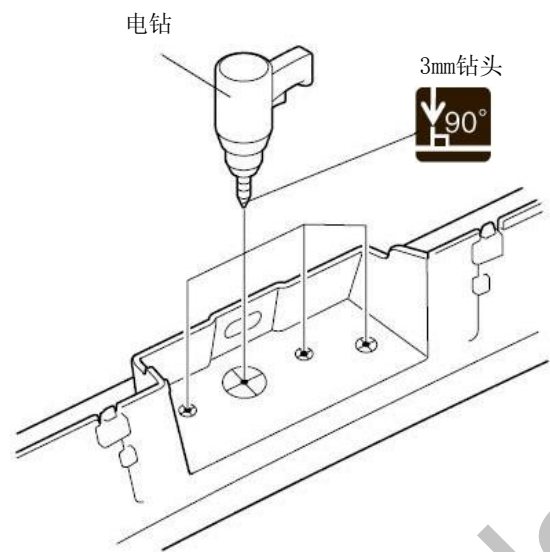

QA72612A



57. 把新钻的孔扩大。

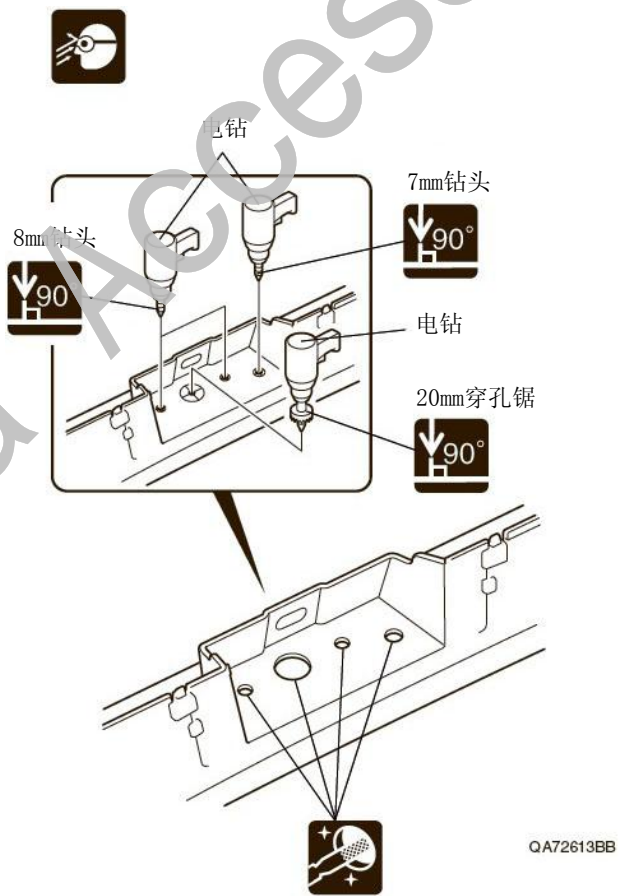

58. 安装迎宾灯。

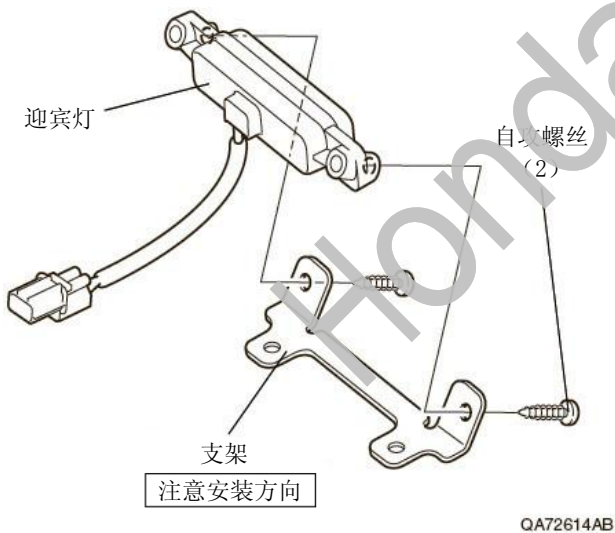

59. 安装迎宾灯。

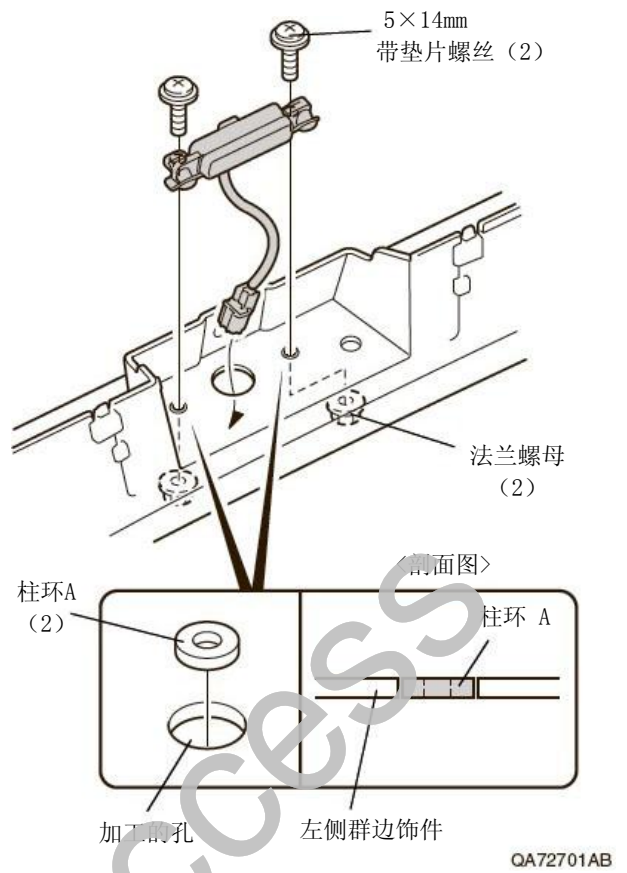

60. 安装迎宾灯的接线器。

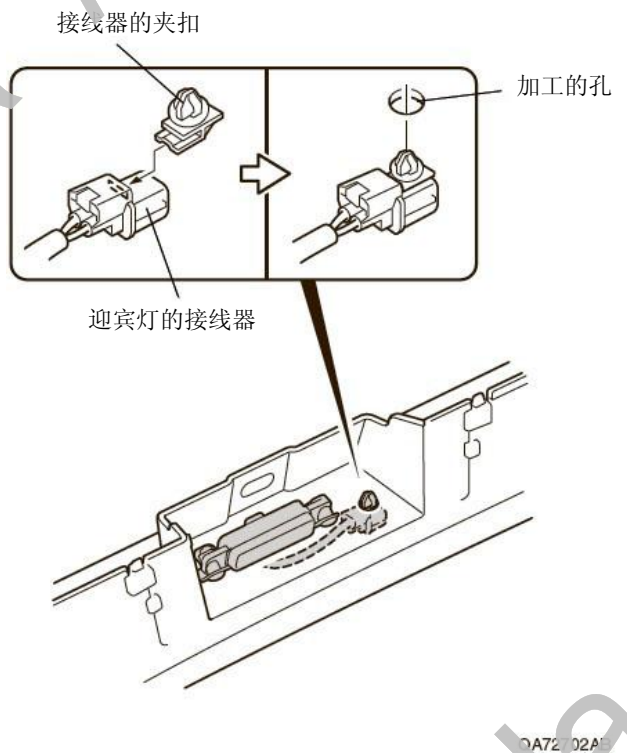

61. 安装夹扣。

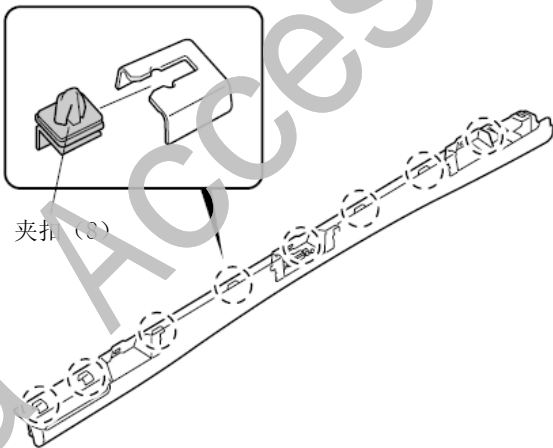

夹扣 (8)

QA72703AB

62. 连接线束 B 的接线器。

63. 把左侧群边饰件按原样装回。



线束 B 接线器

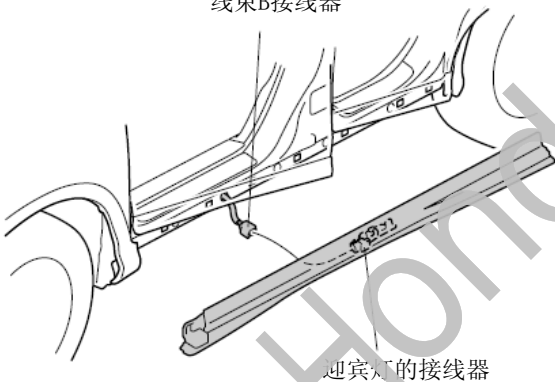

迎宾灯的接线器

QA72704AB

64. 另一侧也进行相同操作。

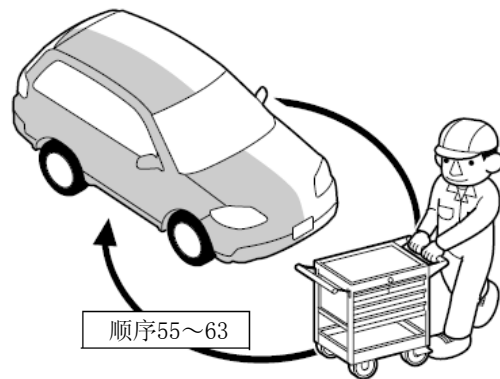

Q9D1014AM

**转安装确认**

<与侧护踏板同时安装>

65. 在左侧群边饰件上做记号。

**建议**

- 注意不要弄错划线记号。

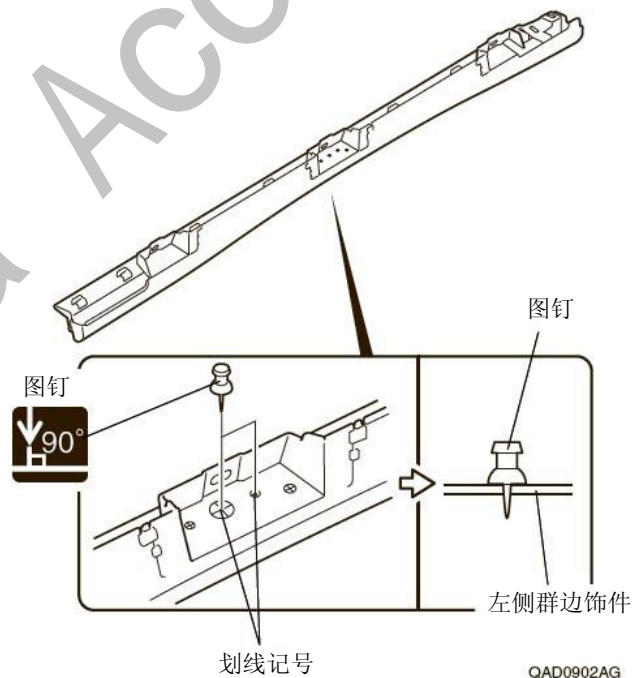

QAD0902AG

66. 在左侧群边饰件上钻开孔。

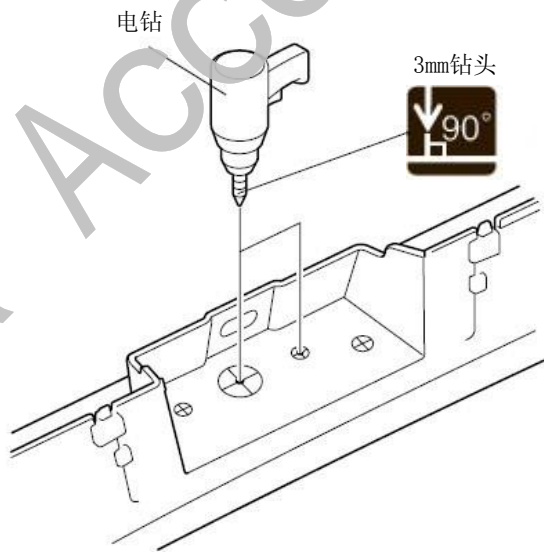

QA02008AE

67. 把新钻的孔钻大。

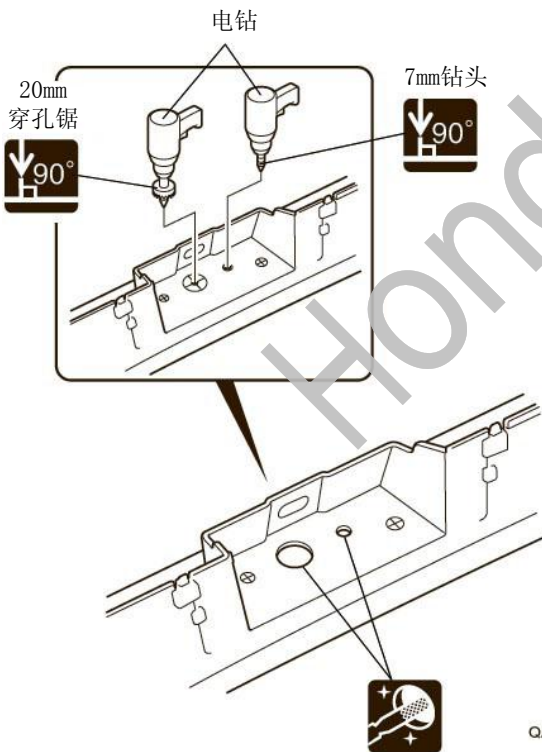

QA02009AE

68. 暂时固定迎宾灯。

69. 安装迎宾灯的接线器。

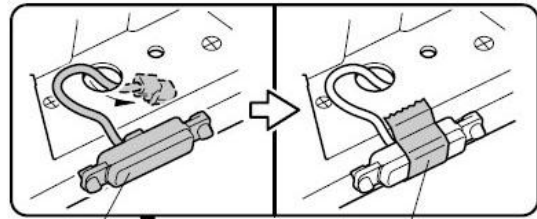

迎宾灯

胶布

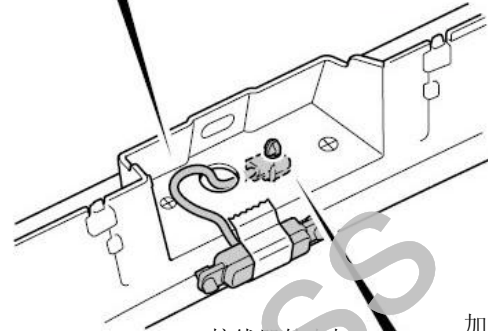

接线器的夹扣

加工的孔

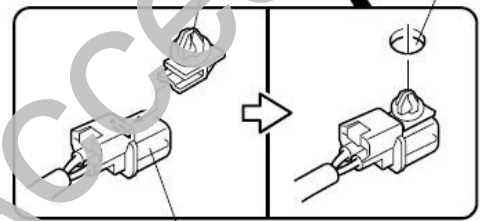

迎宾灯的接线器

QA02010AE

70. 安装夹扣。

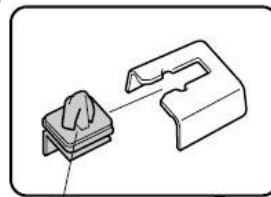

夹扣 (8)

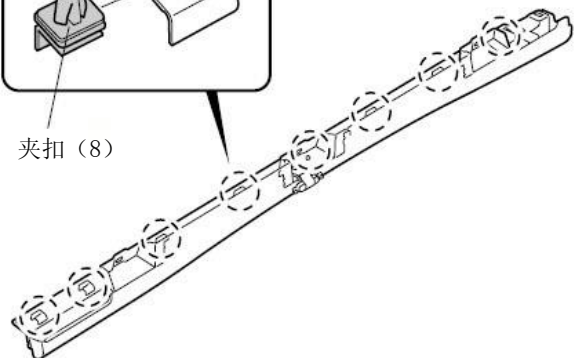

QA02011AE

71. 连接线束 B 的接线器。
72. 把左侧群边饰件按原样装好。



线束 B 的接线器

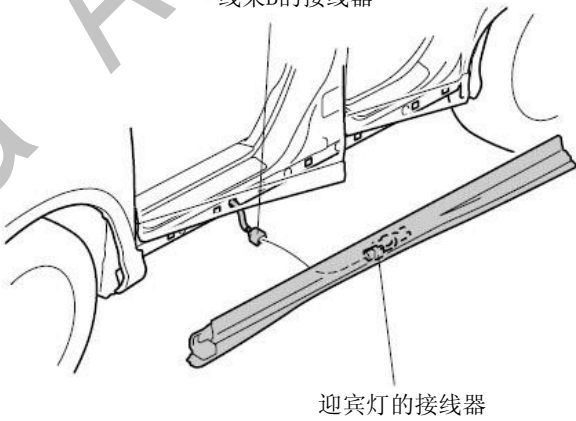

迎宾灯的接线器

QA02012AE

73. 在左侧护踏板上做记号。

左侧护踏板的背面

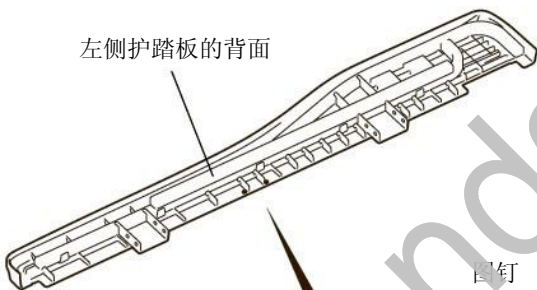

图钉

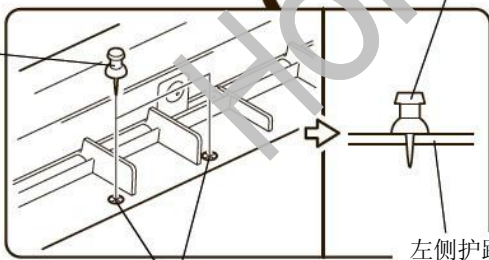

左侧护踏板

划线记号

QA0903AG

74. 在左侧护踏板上钻开孔。



3mm→8mm 钻头



电钻

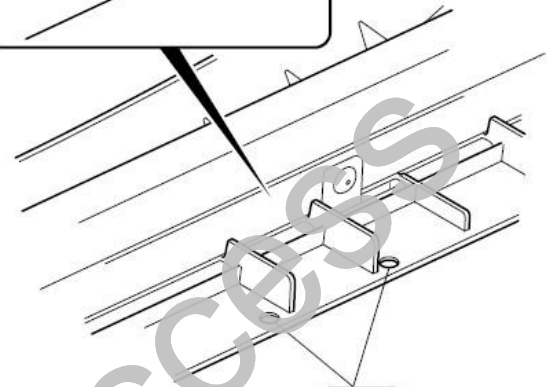
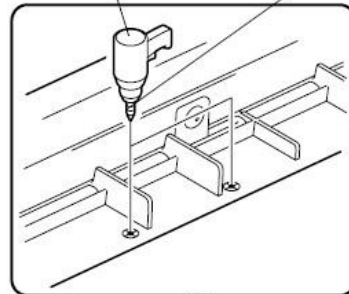

QA02014AE

75. 安装支架。

5×35mm 带垫片螺丝 (2)

支架

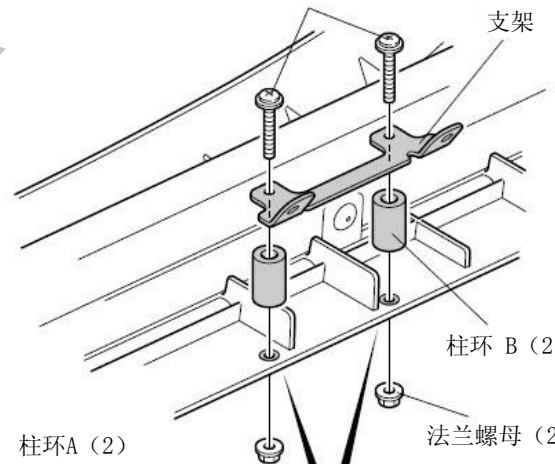

柱环 B (2)

法兰螺母 (2)

柱环 A (2)

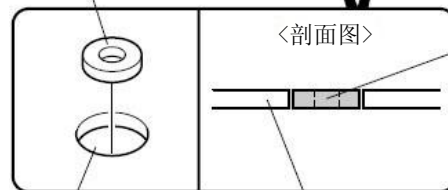

已加工的孔

左侧护踏板

QA02015AE

76. 撕掉暂时固定迎宾灯的胶布。
77. 参照侧护踏板的安装说明，安装左侧护踏板。
78. 安装迎宾灯。

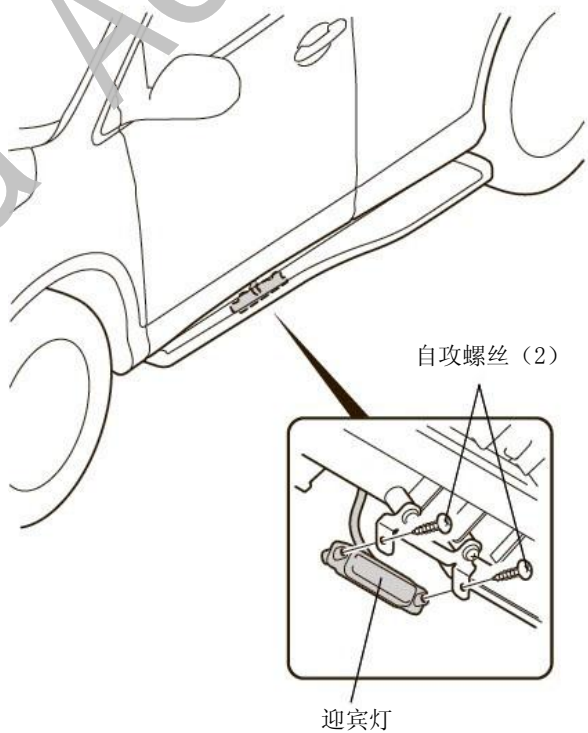

QA02016BE

79. 另一侧也进行相同操作。

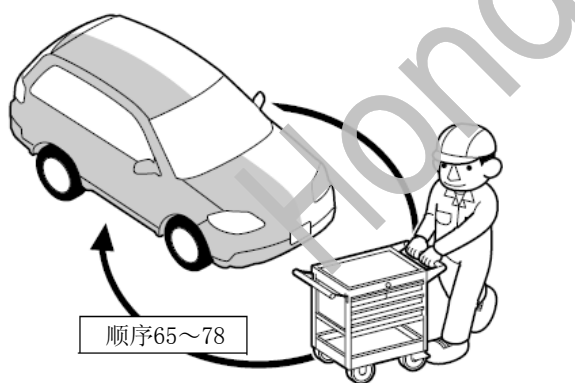

Q9D1014AM

## 安装确认

80. 确认配线没有异常。

### 建议

- 确认没有强行拉拽、夹塞、夹住线束。
- 确认夹扣和线束胶带安装牢固，没有遗漏。

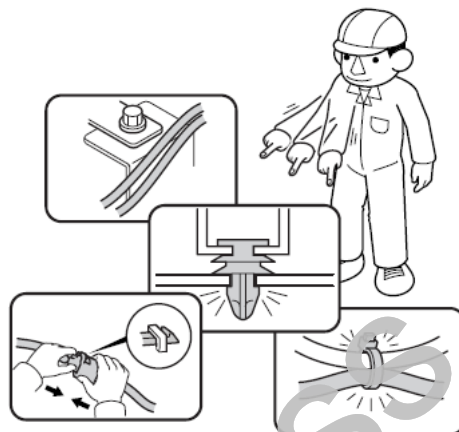

Q060706BM

## 动作确认

81. 把电瓶的负极端子重新接回。
82. 请参照使用说明书进行动作确认。



Q060702AM

## 复原作业

83. 把拆卸下来的车辆零件按原样装回。

### 建议

- 连接线束接线器时，必须断开电瓶的负极端子。
- 注意不要损伤车辆零件，夹住线束。
- 必须牢固安装夹扣、爪扣等，不能凸起。



Q060703AM

84. 确认电装产品及电子系统的运转正常

85. 恢复各单元的安装前的设置状态。

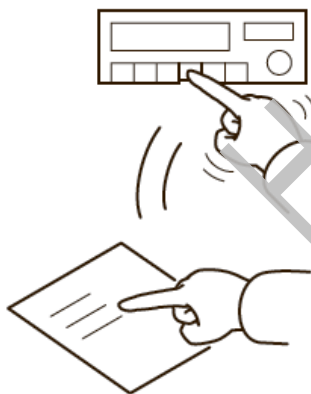

Q060704AM

## 维修保养

### 保险丝的位置

- 2A 保险丝的位置请参照“安装位置图”。

### 请将下列物品交付客户

- 使用说明书