

Honda Access

<p>安 装 说 明 书</p>	<p><商 品 名> 地毯</p>	<p><机 种 名> ODYSSEY</p>	<p><发行年月> 2009. 9</p>
------------------	-----------------------------	----------------------------------	---------------------------------

组成配件

中央台桌配置车

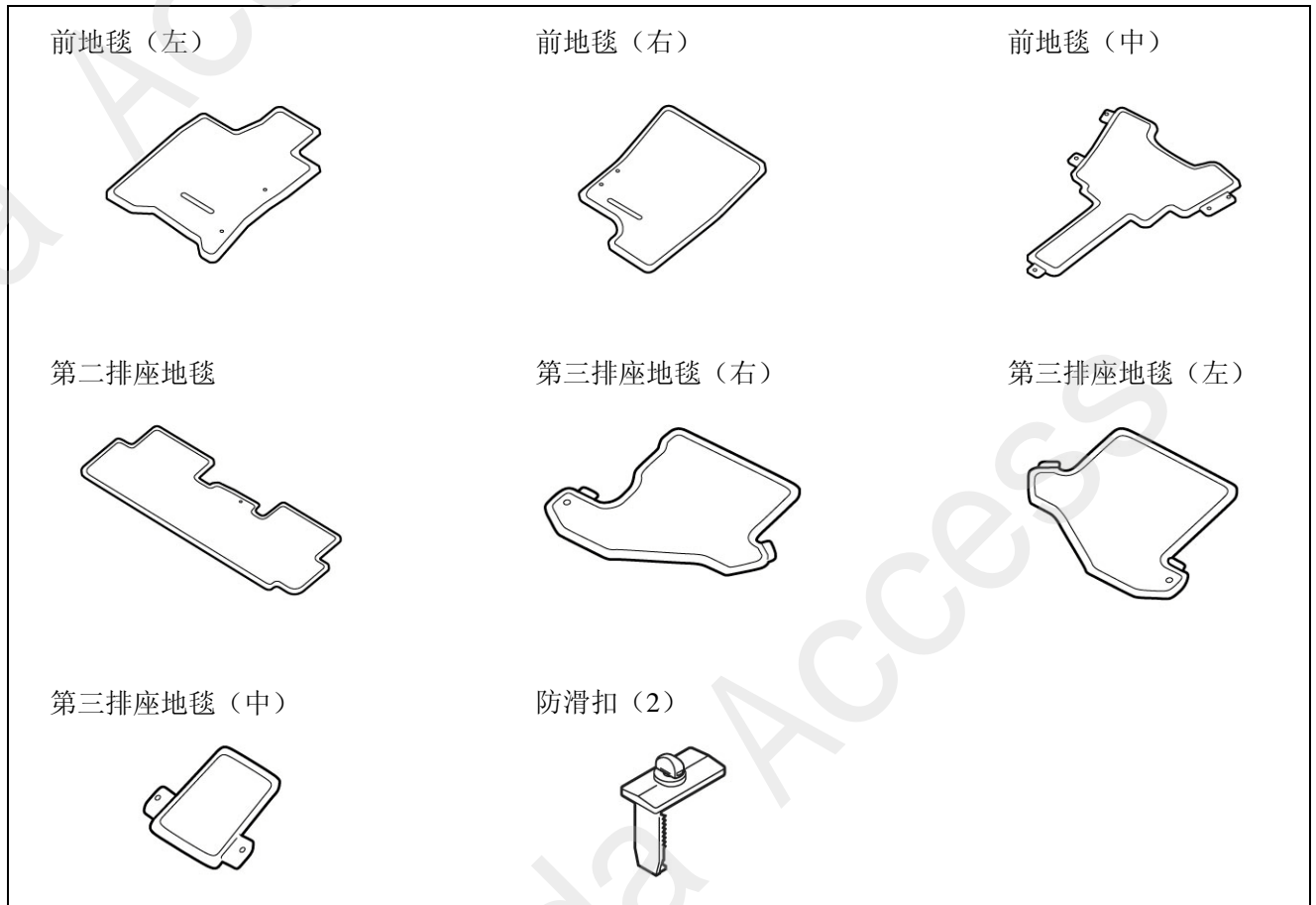

中央台桌未配置车

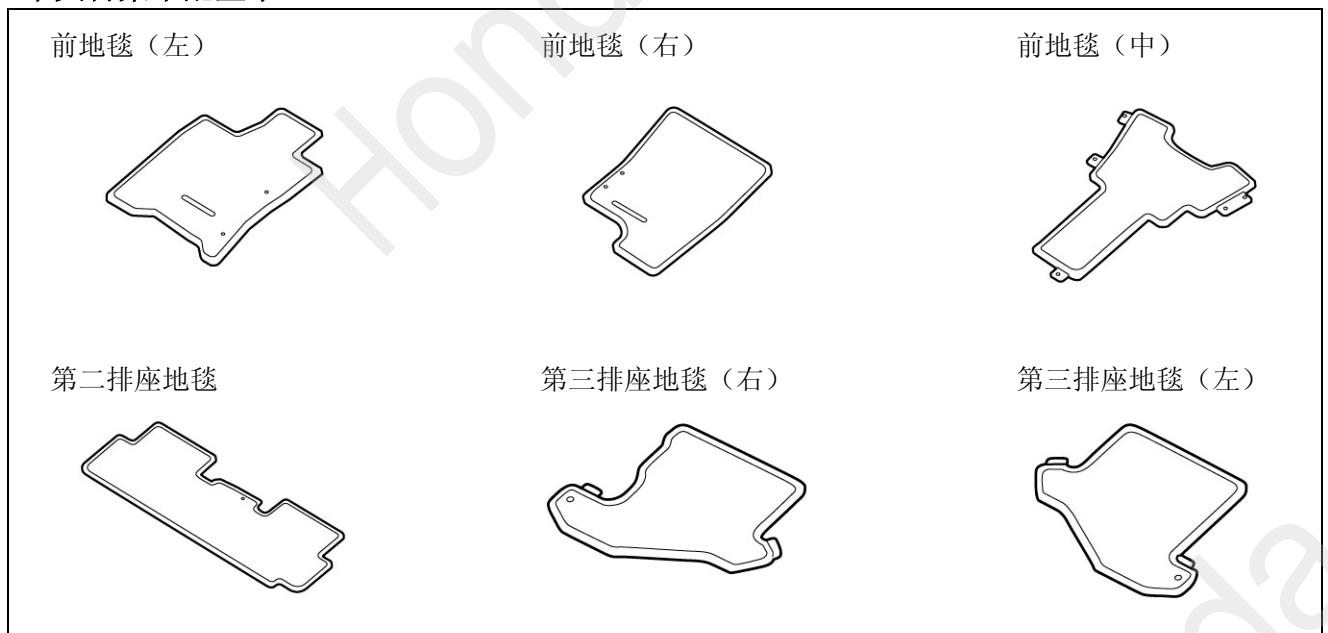

第三排座地毯（中）

防滑扣（2）



必要工具/用具

- 切纸刀
- 一字螺丝刀

安装前

警告标识的说明

记载有关安装的事项或其他建议时使用以下标记。

请仔细阅读。

建议

- 记载防止故障、破损的建议。
- 了解记载的事项有助于方便地使用。

操作方面的注意事项

- 安装用品时注意不要损坏车辆及各部件。

安装位置图

〈中央台桌配置车〉

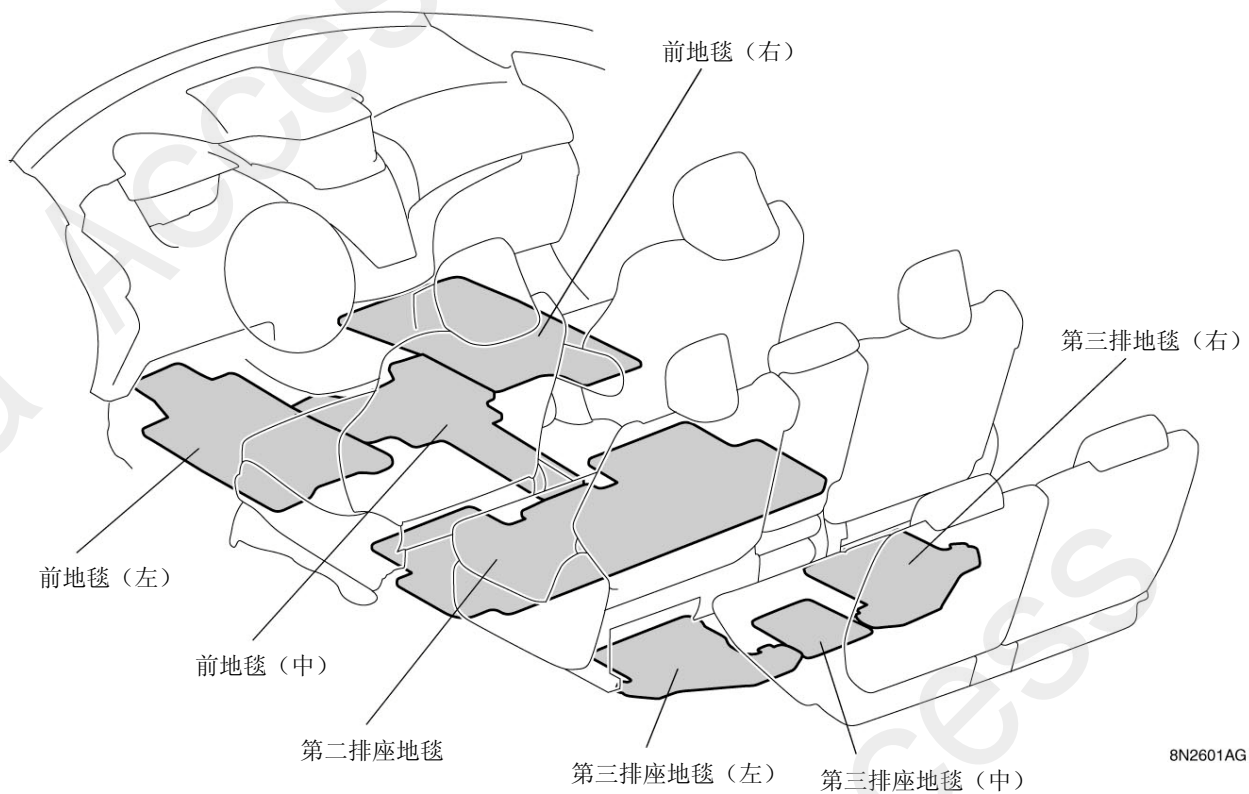

〈中央台桌未配置车〉

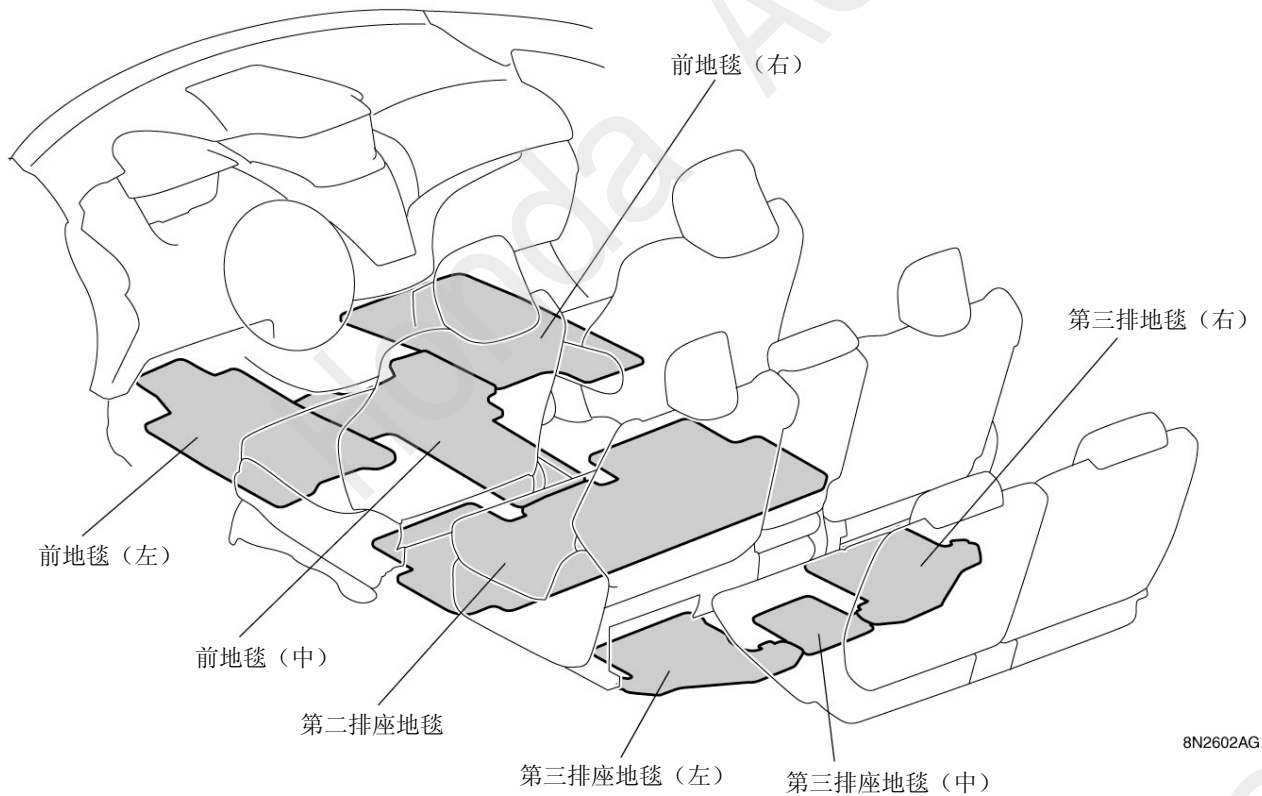

安装方法和顺序

防滑扣的安装

1. 把驾驶座滑到后方。
2. 如图所示，用切纸刀切掉驾驶座下方地毯的切口部。

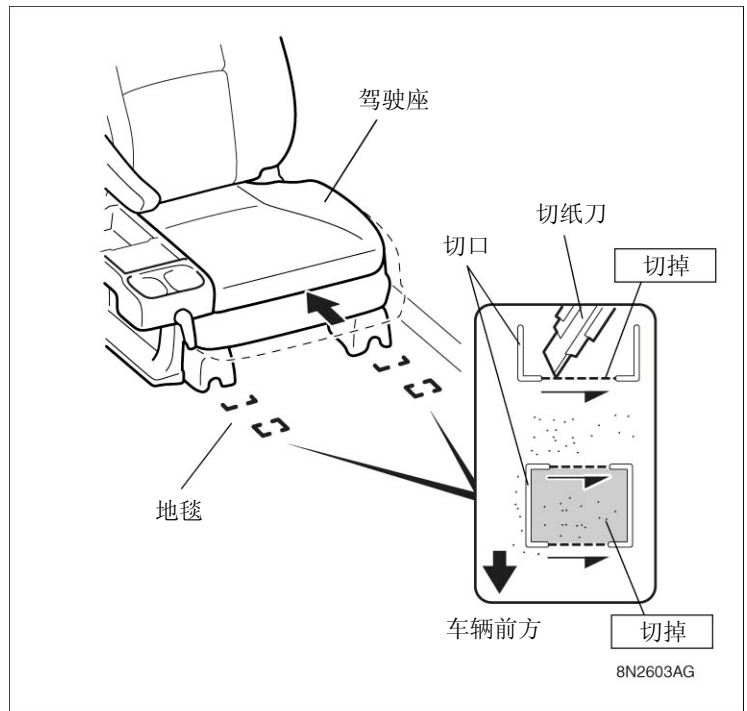

3. 抬起地毯，把 2 个防滑扣插入切口中扣好。

建议

- 扣死防滑扣时，请用一字螺丝刀支撑防滑扣下部。
- 扣死防滑扣时，请不要夹住地毯。
- 请确认防滑扣已牢牢扣住了。

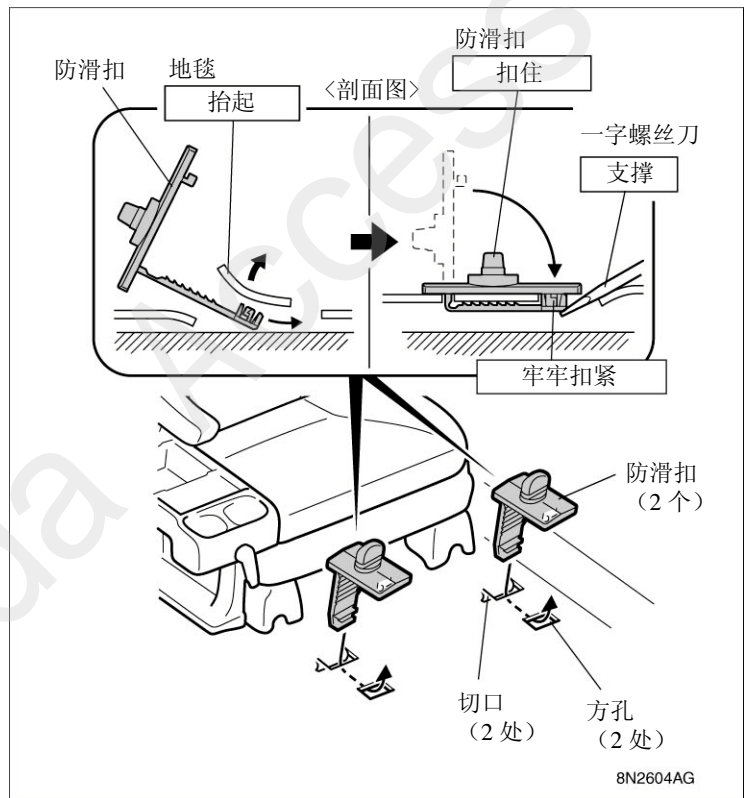

地毯的铺法

• 中央台桌

配置车	步骤 4-12
未配置车	至步骤 13

<中央台桌配置车>

4. 把前地毯（左）对准步骤 3 中安装的防滑扣，铺在地毯上。
5. 转动 2 个防滑扣的旋钮，固定前地毯（左）。
6. 把前地毯（中）和前地毯（右）铺在地毯上。
7. 把前地毯（中）的 4 处按扣固定在前地毯（右）和前地毯（左）的按扣上。

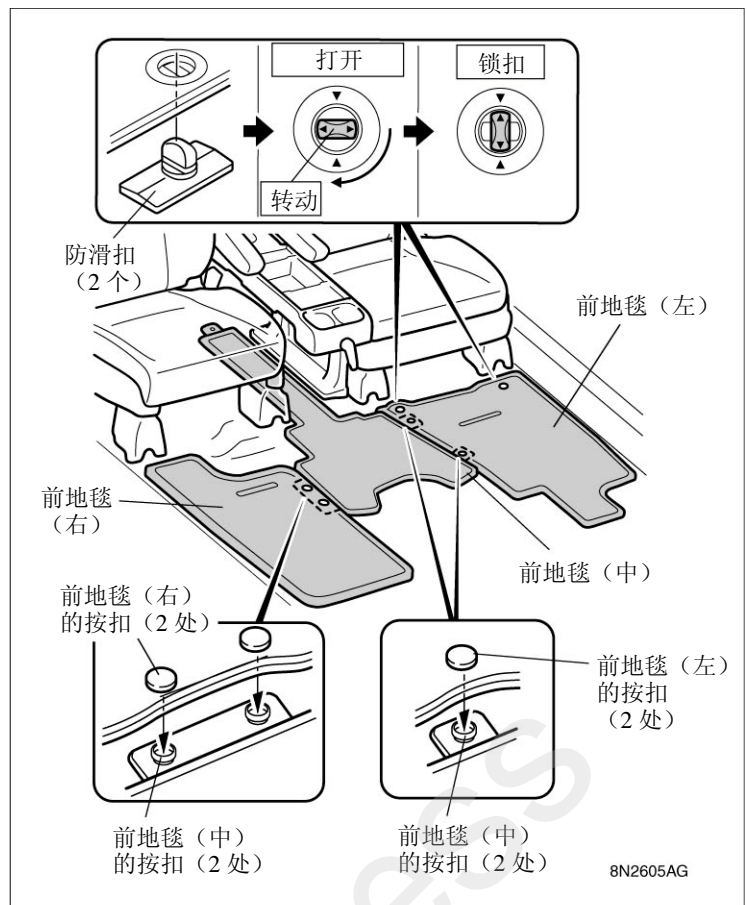

8. 把第二排座地毯铺在地毯上。
9. 把第二排座地毯的 1 处按扣固定在前地毯（中）的按扣上。

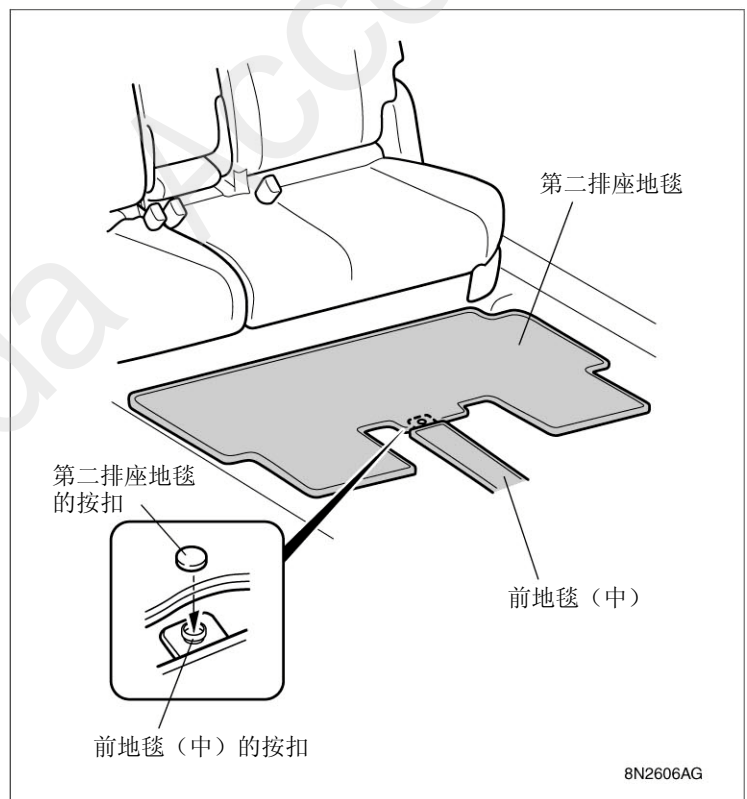

10. 把第三排座地毯（右）、第三排座地毯（中）和第三排座地毯（左）铺在地毯上。
11. 把第三排座地毯（中）的 2 处按扣固定在第三排座地毯（右）和第三排座地毯（左）的按扣上。
12. 把第三排座地毯（右）和第三排座地毯（左）的 4 处板插入座椅滑轨下。（安装完毕）

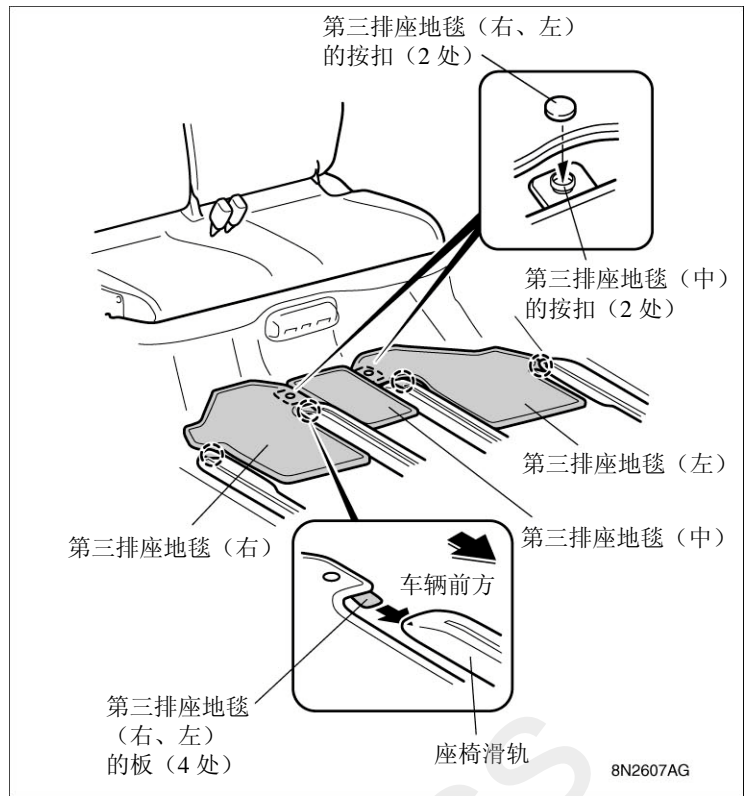

<中央台桌未配置车>

13. 把前地毯（左）对准步骤 3 中安装的防滑扣，铺在地毯上。
14. 转动 2 个防滑扣的旋钮，固定前地毯（左）。
15. 把前地毯（中）和前地毯（右）铺在地毯上。
16. 把前地毯（中）的 4 处按扣固定在前地毯（右）和前地毯（左）的按扣上。

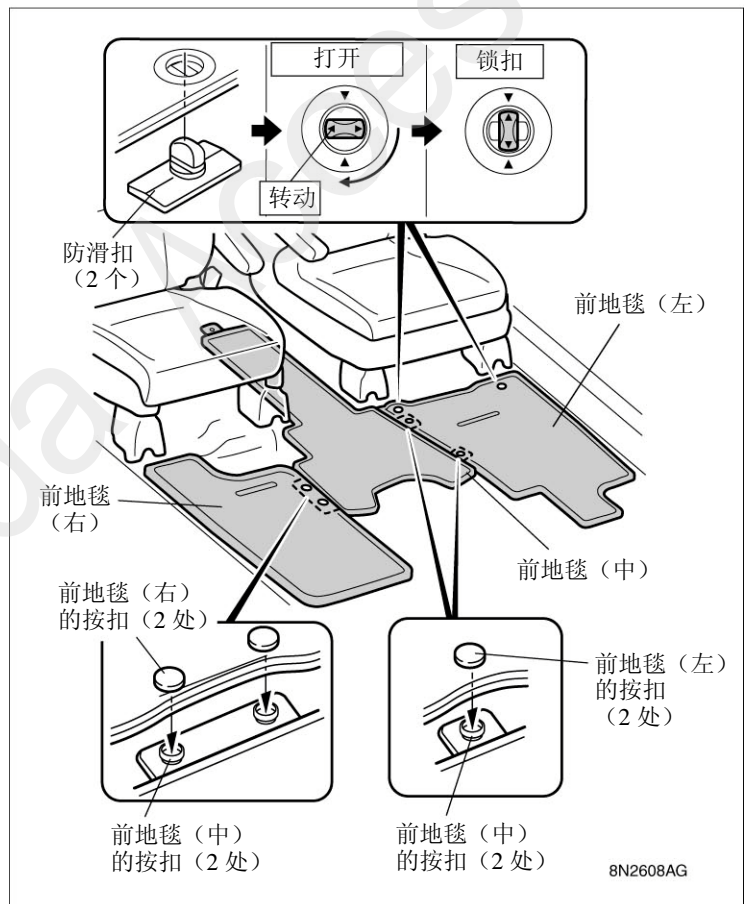

17. 把第二排座地毯铺在地毯上。
18. 把第二排座地毯的 1 处按扣固定在前地毯（中）的按扣上。

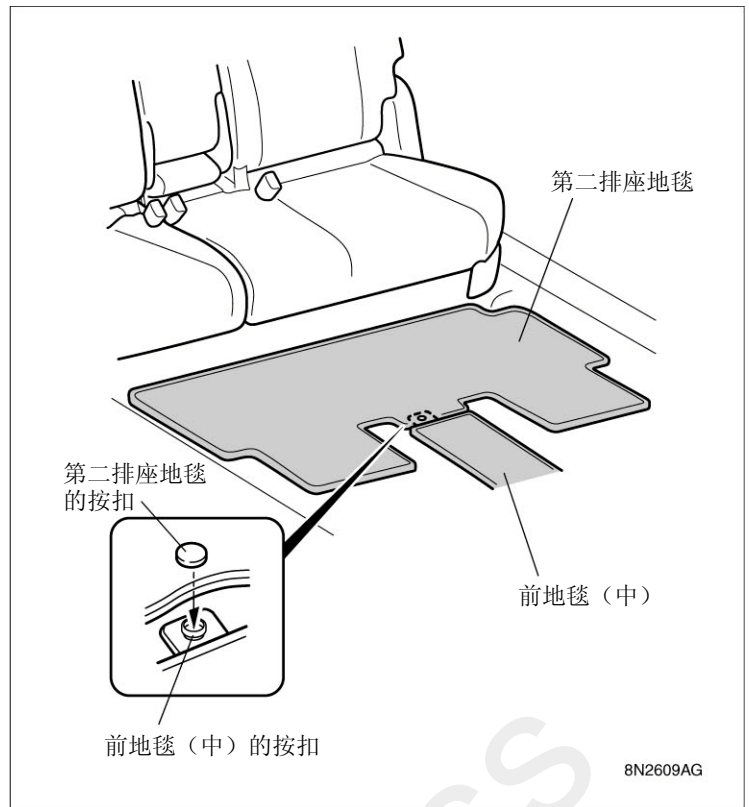

19. 把第三排座地毯（右）、第三排座地毯（中）和第三排座地毯（左）铺在地毯上。
20. 把第三排座地毯（中）的 2 处按扣固定在第三排座地毯（右）和第三排座地毯（左）的按扣上。
21. 把第三排座地毯（右）和第三排座地毯（左）的 4 处板插入座椅滑轨下。（安装完毕）

