

Honda Access

<p>安 装 说 明 书</p>	<p><商 品 名> 后包围</p>	<p><机 种 名> <i>FIT</i></p>	<p><发行年月> 2011. 2</p>
------------------	------------------------------	-------------------------------------	---------------------------------

组成配件

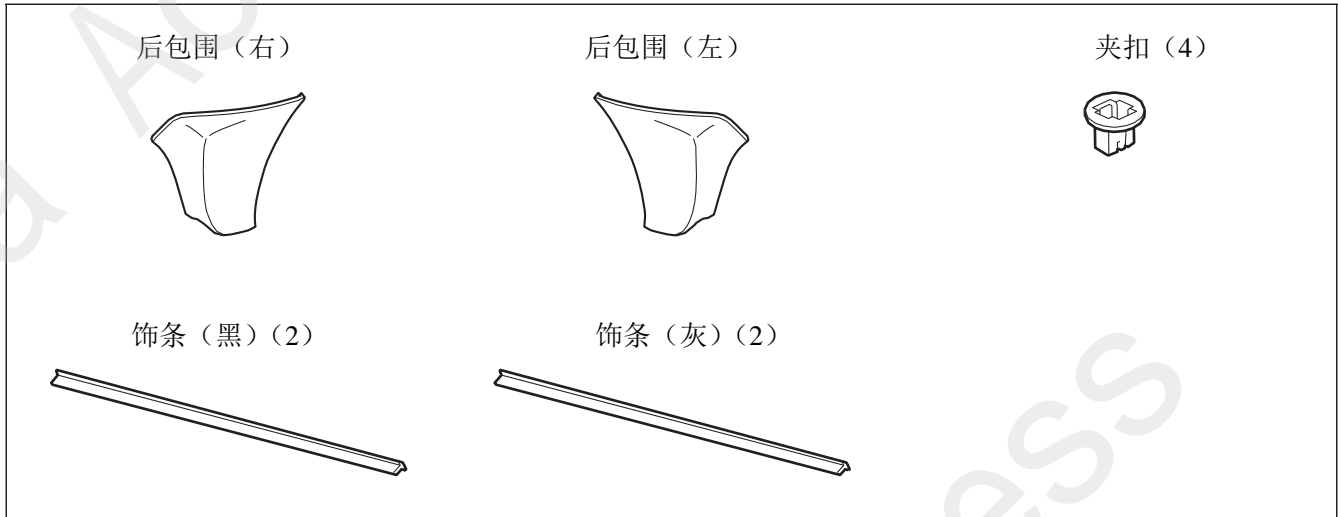

必要工具 / 用具

- 十字螺丝刀
- 电插板
- 电钻
- 锉刀
- 擦布
- 一字螺丝刀
- 六角棒扳手
- 电钻钻头
- 纸皮箱或垫布
- 胶布
- 棘轮
- 图钉
- 包封胶布
- 脱脂洗洁剂
- 防护眼罩

安装前

警告标签的说明

有关安装及其他建议使用以下标记标明，请认真阅读。

<p>建 议</p>	<ul style="list-style-type: none"> ▪ 记述防止故障、破损等的建议。 ▪ 记述便利操作技巧。
------------	---

作业注意事项

- 安装用品时，注意不要划伤、损坏车身及其他零件。
- 拆卸车辆零件时，应考虑到复原作业，先仔细确认安装状态后再进行拆卸作业。
- 拆卸夹扣、爪扣等固定零件时，注意不能损坏零件。另外，复原时要彻底按紧爪扣等，不能凸起。
- 安装用品时，务必使用螺栓、螺丝钉等说明书上要求使用的零件。随意使用类似的部件有可能导致故障发生。
- 粘贴密封胶和双面贴胶时，请先用蘸有**脱脂洗洁剂**的擦布把粘贴部位的油、垃圾和污垢擦拭干净，充分干燥后再粘贴。请勿用**脱脂洗洁剂**直接涂抹在粘贴部位上擦拭。
- 进行粘贴作业时，务必严格保证粘贴部位的温度在15 ~ 40 ℃。特别是冬天低温时，双面胶的粘性会降低，所以请先加热粘贴部位后再粘贴。
- 粘贴后24小时之内请勿使粘贴部位沾水，如不要洗车等。
- 粘贴时，用力压紧，但是注意避免损坏用品及车身零件。
- 进行粘贴作业时，请勿拔出再贴。否则，有可能导致破损或者双面胶的性能降低，不能充分粘紧。
- 请理解上述内容后，认真按照车辆操作指南的相关信息及作业的相关规定进行作业。特别要注意安全。

安装位置图

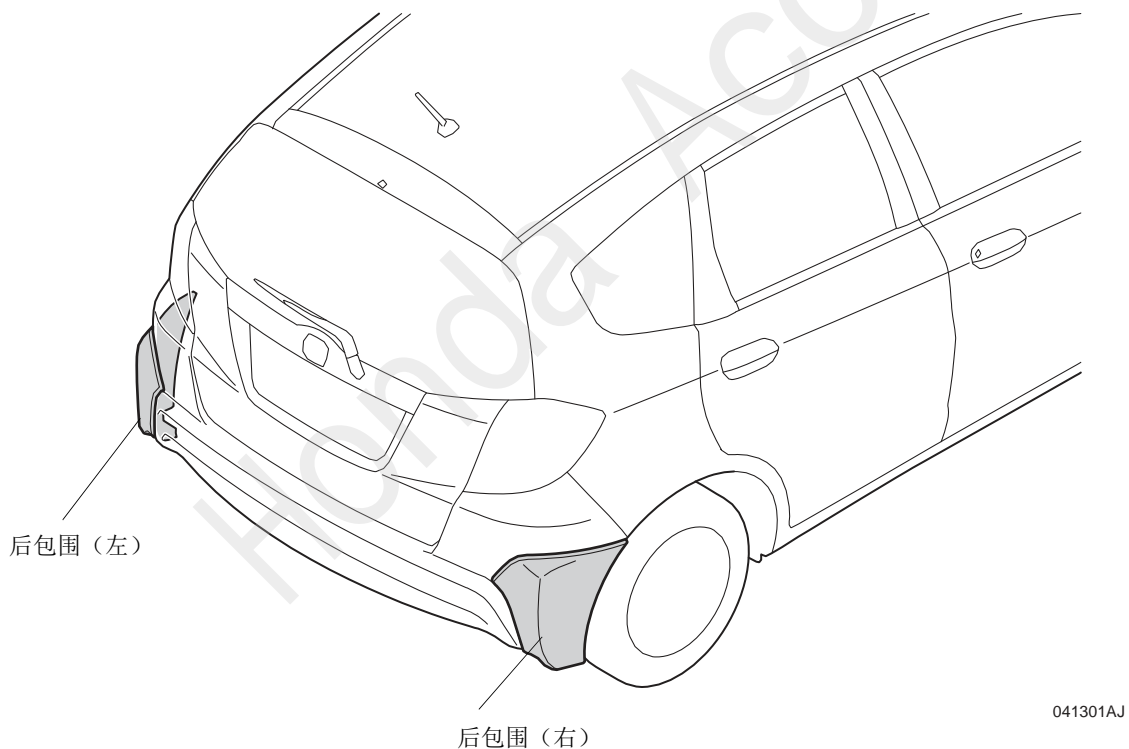

041301AJ

安装方法与顺序

安装前的准备

1. 把后包围（左）喷涂成指定的颜色，并充分干燥。
2. 确认饰条的粘贴位置，用脱脂洗洁剂清洗干净。
3. 把饰条（黑色或灰色）粘贴在后包围（左）上。

建议

- 请选择与车身颜色同色的饰条。

4. 把饰条的多余部分切掉。
5. 另一侧可重复顺序1~4的相同操作。

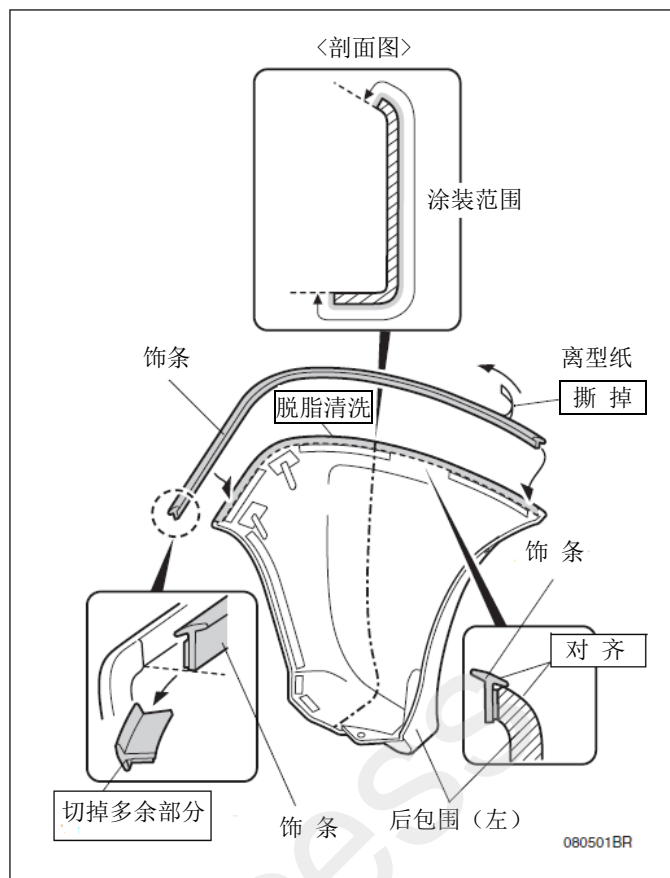

车辆零件的拆卸

6. 打开尾门。
7. 在图示位置粘贴胶布。
8. 另一侧同样粘贴胶布。

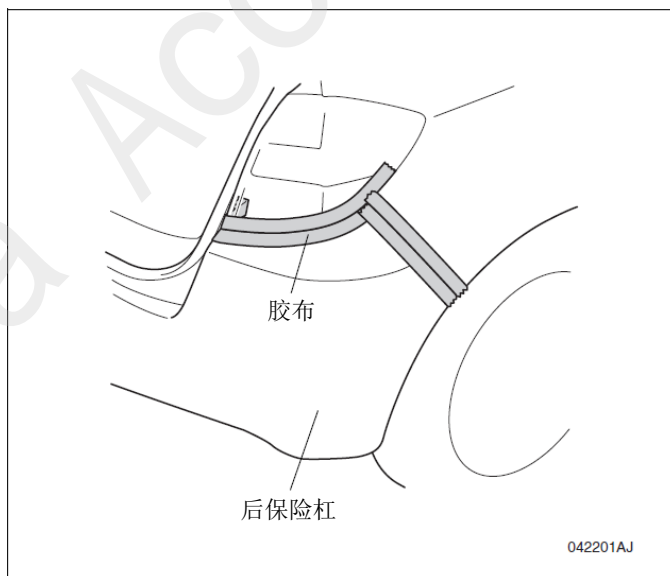

9. 拆开4颗自攻螺丝、3颗夹扣和4颗螺栓。

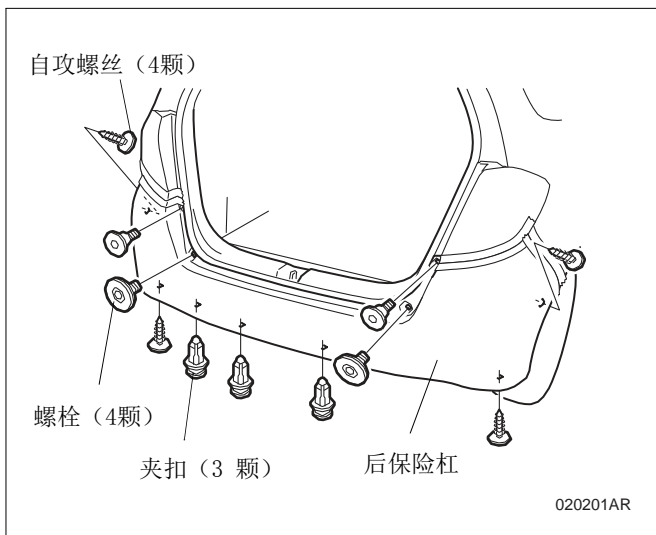

10. 按紧图示的位置，拆开爪扣。

11. 拆开4处爪扣。

建议

- 每拆一处都要认真确认，以免损坏。

12. 另一侧同样也拆开5处爪扣。

建议

- 零件复原安装后把胶布撕掉。

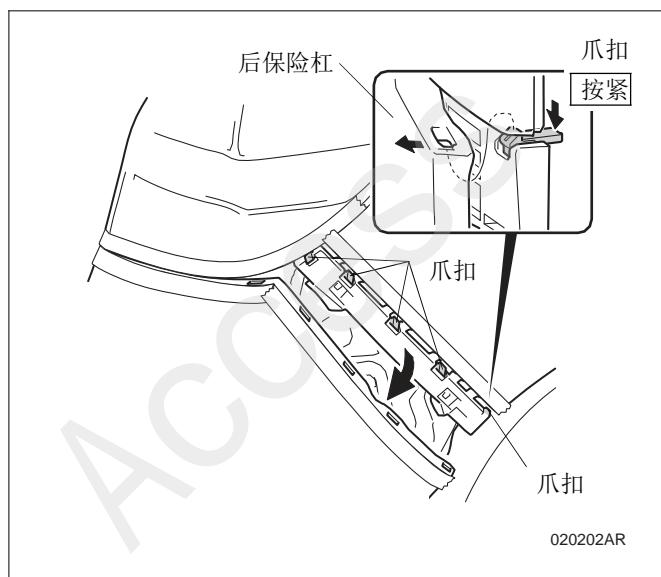

13. 拆出后保险杠。

建议

- 作业时请让其他人一边帮忙扶着一边进行拆卸。
- 拆下保险杠之后的作业请务必铺上纸皮箱或者地毯才操作，以免划伤保险杠。

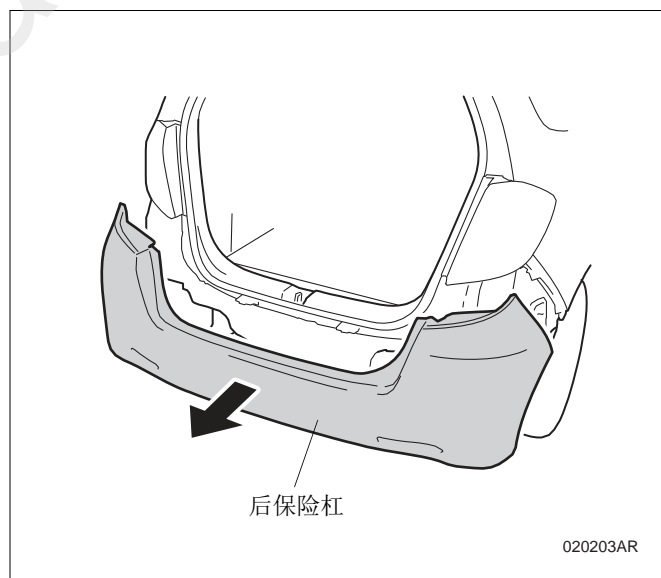

后包围的安装

14. 用图钉在后保险杠内侧的2处划线记号的中心位置做记号。
15. 用电钻（3mm→10mm钻头）把图钉做的2处记号钻开10mm的孔。

建议

- 请不要与其他位置的划线记号混淆。
- 使用电钻时请戴上防护眼罩
- 用锉刀把新钻孔的周边的毛刺清理干净。

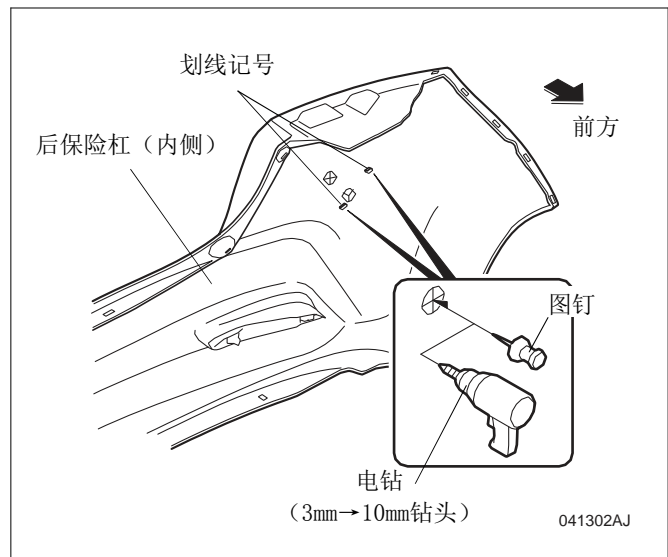

16. 把后包围（左）的安装面脱脂清洗干净。

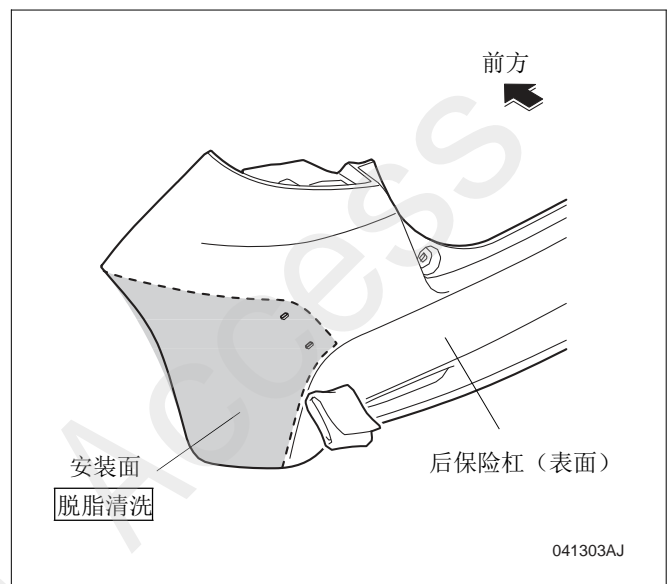

17. 揭开后包围（左）的4处离型纸前端，用包封胶布粘住暂时固定在后包围表面上。
18. 撕掉后包围（左）的2处离型纸。

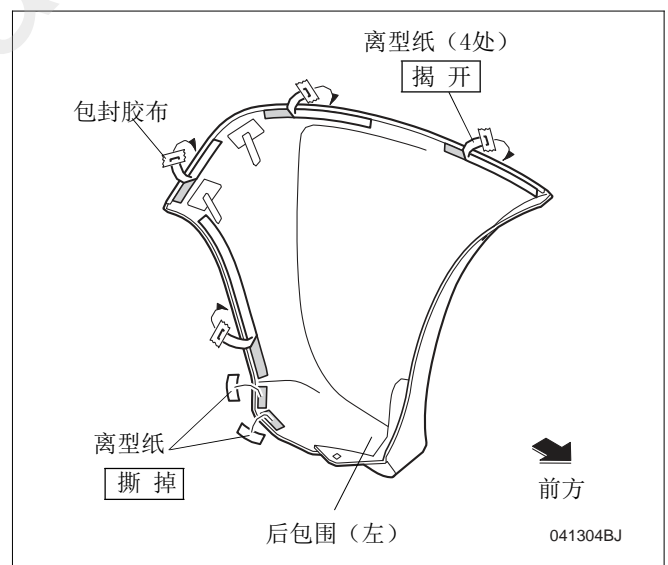

19. 把后包围（左）安装在后保险杠上。

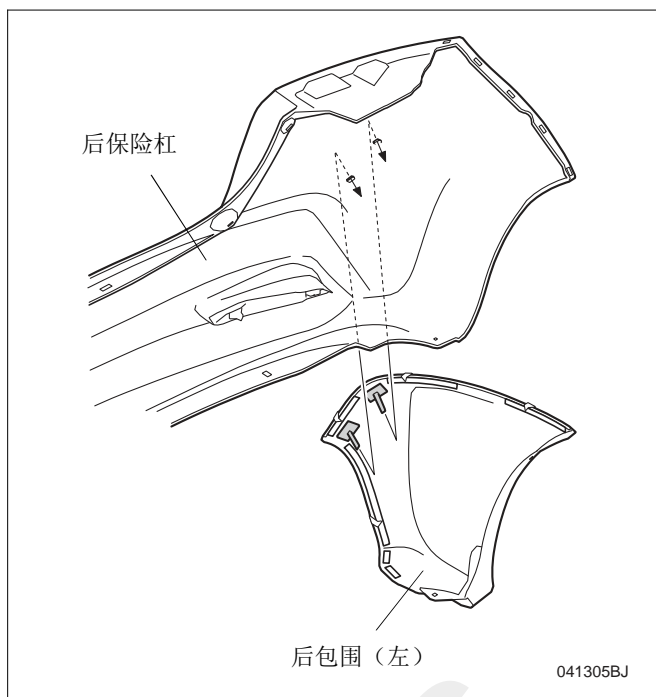

20. 用2个夹扣把后包围（左）固定好，压紧夹扣直至顶到后保险杠为止。

建议

- 夹扣安装完毕后切断多余的部分。
- 固定时要确认后包围（左）与后保险杠之间没有空隙。

21. 重复顺序14~20的相同操作安装后包围（右）。

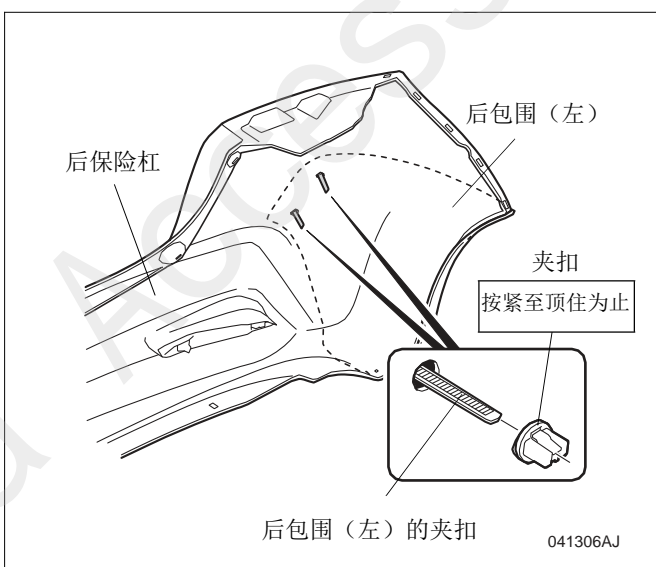

22. 安装后保险杠。

建议

- 作业时请让其他人一边帮忙扶着一边进行操作。
- 固定时要确认后包围（左）与后保险杠之间没有空隙。

23. 从下方用力压紧后包围（左）。

24. 按照图示的顺序撕开暂时固定在后包围（左）表面的离型纸，用力压紧。

25. 另一侧可重复顺序23、24的相同操作。（安装完毕）

