

<p>安 装 说 明 书</p>	<p>&lt;商 品 名&gt; 雾 灯</p>	<p>&lt;机 种 名&gt; 理 念 S1</p>	<p>&lt;发 行 年 月&gt; 2011. 4</p>
------------------	------------------------------	---------------------------------	------------------------------------

目 录

组成配件

● 附带套件..... 1

● 雾灯套件（另外购买）..... 2

必要工具/用具..... 2

安装前

● 警告标志的说明..... 3

● 操作方面的注意事项..... 3

● 线束作业的注意事项..... 4

安装位置图..... 4

安装方法和顺序

● 车辆零件的拆卸（室外）..... 5

● 雾灯的安裝..... 7

● 雾灯线束的拉线..... 8

● 车辆零件的拆卸（室内）..... 12

● 开关线束的拉线..... 16

● 开关的安裝..... 21

● 保险丝的安裝..... 25

安装后的确认

● 安装确认..... 25

● 动作确认..... 25

● 复原作业..... 25

保险丝的位置..... 25

光轴调整..... 26

阀门的更換..... 26

组成配件

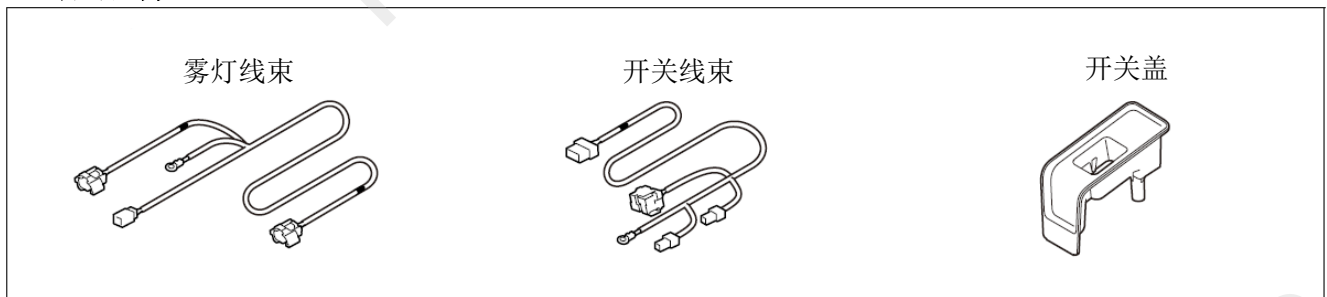



### 雾灯套件 (另外购买)

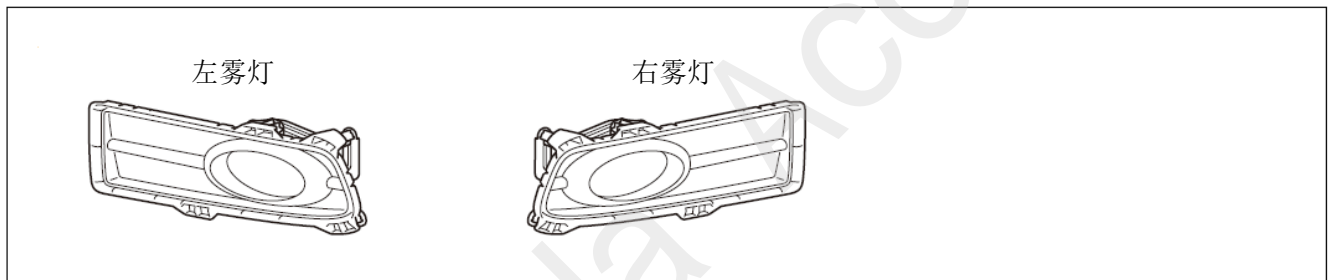

### 必要工具 / 用具

- 十字螺丝刀
- 棘轮
- 图钉
- 25mm穿孔锯机
- 脱脂洗洁剂
- 胶布
- 一字螺丝刀
- 电插座
- 电钻
- 防护眼罩
- 擦布
- 便携式拔取器
- 扳手
- 镊子
- 钻头
- 锉刀
- 包封胶布
- 纸皮箱或垫布

## 安装前

### 警告标签的说明

有关安装及其他建议使用以下标记标明，请认真阅读。

建 议
<ul style="list-style-type: none"><li>▪ 记述防止故障、破损等的建议。</li><li>▪ 记述便利操作技巧。</li></ul>



### 操作方面的注意事项

- 安装用品时，各项操作注意不要划伤、损坏车身及其他零件。
- 拆卸车辆零件时，应考虑到复原作业，先仔细确认安装状态后再进行拆卸作业。
- 拆卸夹扣、爪扣等固定零件时，注意不能损坏零件。另外，复原时要彻底按紧爪扣等，不能凸起。
- 安装用品时，务必使用螺栓、螺丝钉等说明书上要求使用的零件。随意使用类似的部件有可能导致故障发生。
- 粘贴密封胶和双面贴胶时，请先用蘸有**脱脂洗洁剂**的擦布把粘贴部位的油、垃圾和污垢擦拭干净，充分干燥后再粘贴。请勿用**脱脂洗洁剂**直接涂抹在粘贴部位上擦拭。
- 进行粘贴作业时，务必严格保证粘贴部位的温度在15 ~ 40 ℃。特别是冬天低温时，双面胶的粘性会降低，所以请先加热粘贴部位后再粘贴。
- 粘贴时，用力压紧，但是注意避免损坏用品及车身零件。
- 进行粘贴作业时，请勿拔出再贴。否则，有可能导致破损或者双面胶的性能降低，不能充分粘紧。
- 请拆下车辆电瓶的负极（-）端子的接线。事先记录下车辆电子单元的设定，等安装操作完毕后重新接回负极端子的接线，重新把拆线前记录的内容写入各电子单元。如有时钟请把时钟的时间调整为当前时间。
- 请理解上述内容后，认真按照车辆操作指南的相关信息及作业相关规定进行作业。特别要注意安全。

## 线束作业的注意事项

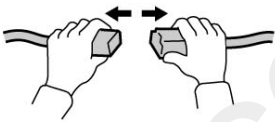

拆卸接头和端子类时，请勿拉线束，应拿着连接部分拆下。



请勿用力拉线束，否则可能会损伤线束。

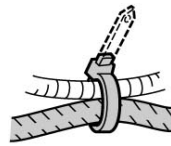

切除线束束带终端的多余部分。



连接接头的端子时，应插入到切实锁紧为止。



将接头从撑条上拆下后，请务必返回原状。结束作业时，请再次检查是否遗漏



组装配件时，请注意不要缠夹线束。

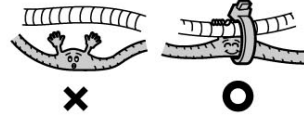
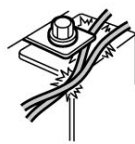

应将线束夹在线束等上，使其不下垂，拆下车辆夹子等后，请务必返回原状。

### 建议

- 注意不要夹到 SRS 线束。

## 安装位置图

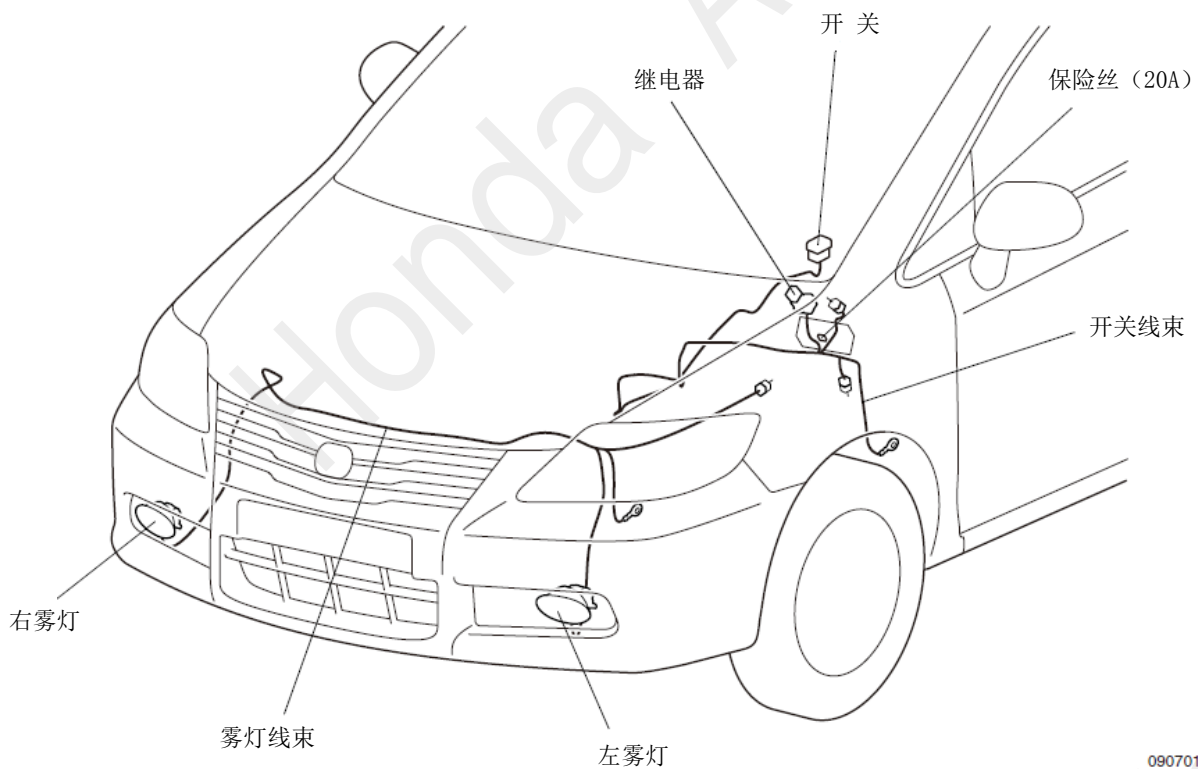

090701AW

## 安装方法和顺序

### 车辆零件的拆卸（室外）

1. 如图所示，粘贴胶布防止刮伤。
2. 右侧也重复顺序 1 的相同操作。

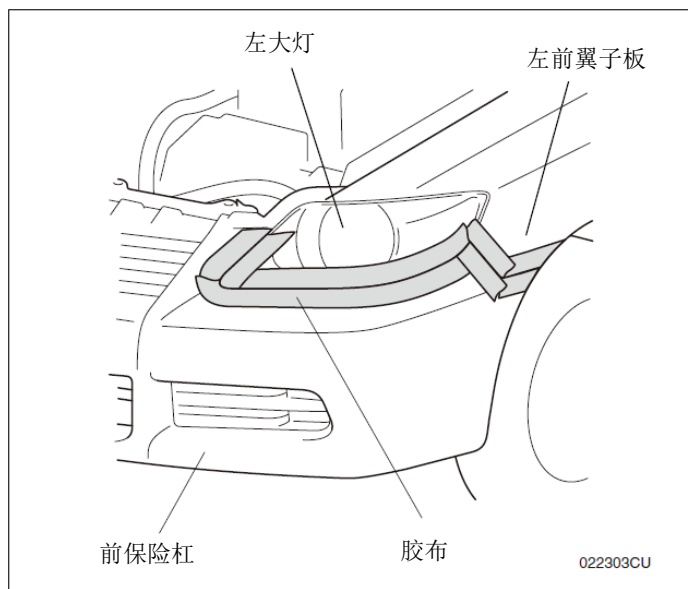

3. 从前保险杠拆下4颗夹扣和4颗自攻螺丝。

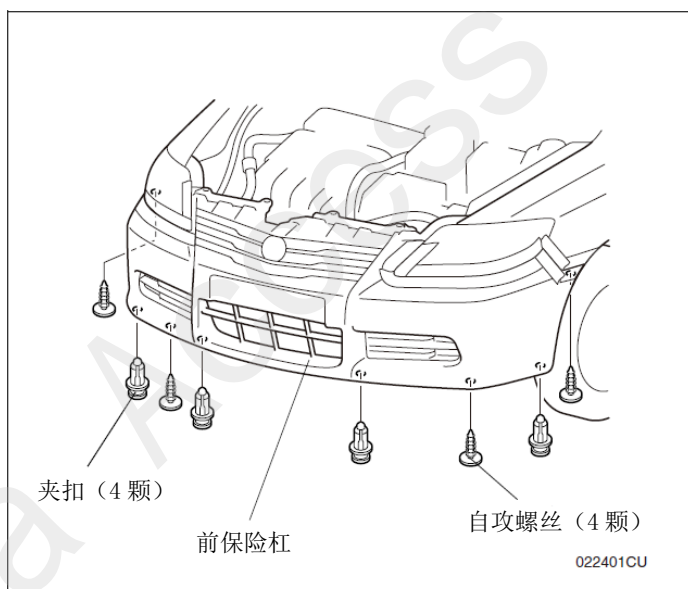

4. 拆开左大灯横侧的 3 处爪扣。

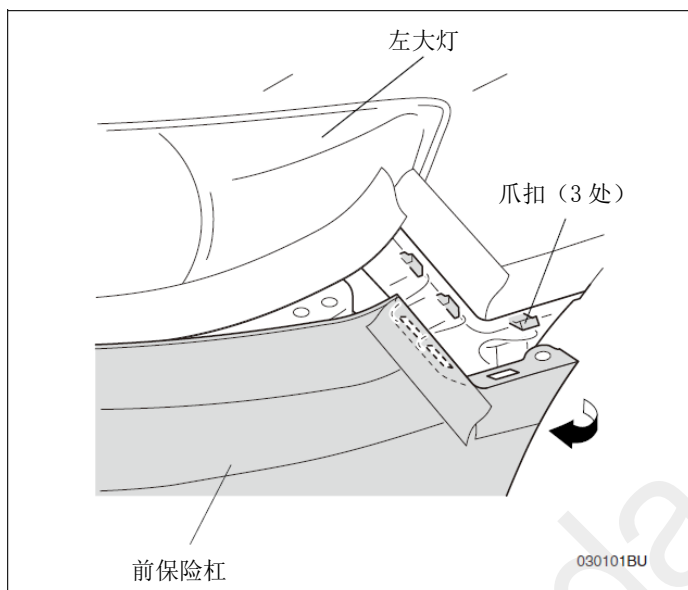

5. 拆开左大灯下侧的 3 处爪扣。
6. 右侧也重复顺序 4~5 的相同操作。

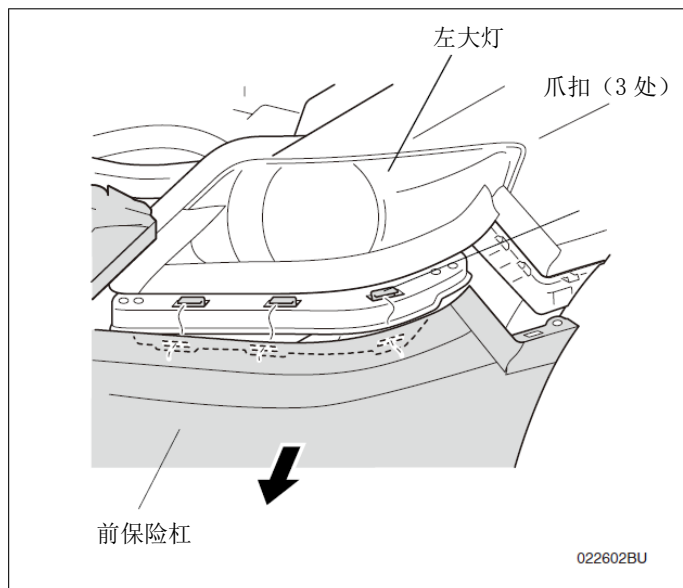

7. 拆开 2 颗夹扣和 2 颗短夹扣，拆下前保险杠。

#### 建议

- 作业时请让其他人一边帮忙扶着一边进行拆卸。
- 拆下保险杠之后的作业请务必铺上纸皮箱或者地毯才操作，以免划伤保险杠。

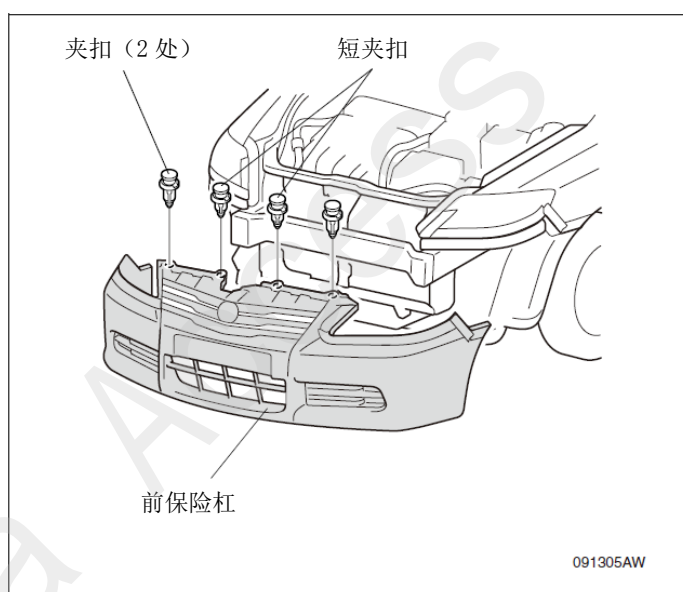

8. 把方向盘向右打尽。
9. 拆开 5 颗夹扣，揭起左前内翼子板。

#### 建议

- 左前内翼子板不能整个拆出。

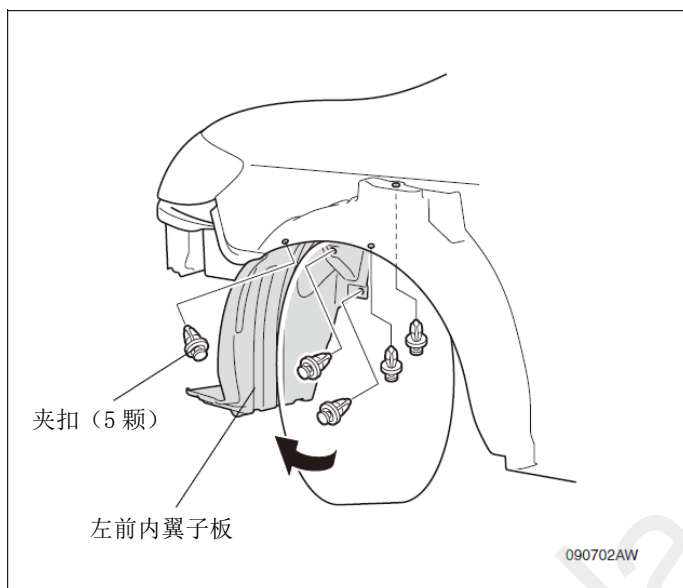

## 雾灯的安装

10. 拆开 9 处爪扣，从前保险杠拆出罩盖。

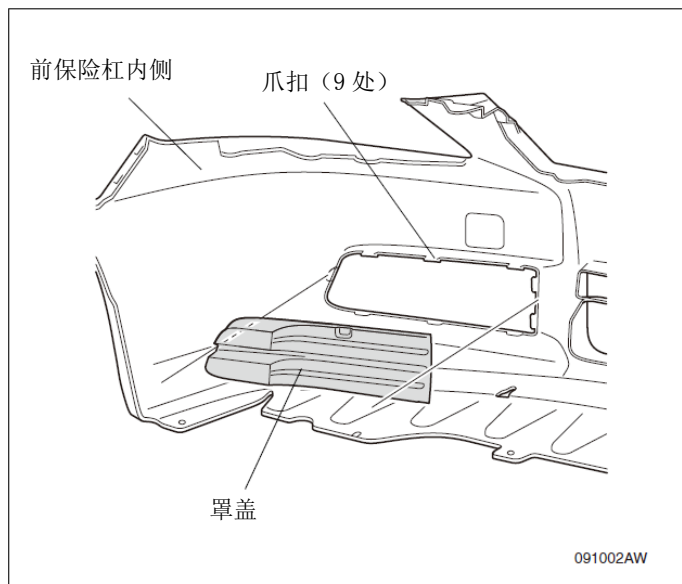

11. 用 9 处夹扣把雾灯安装在前保险杠上。

12. 右侧也重复顺序 10~11 的相同操作。

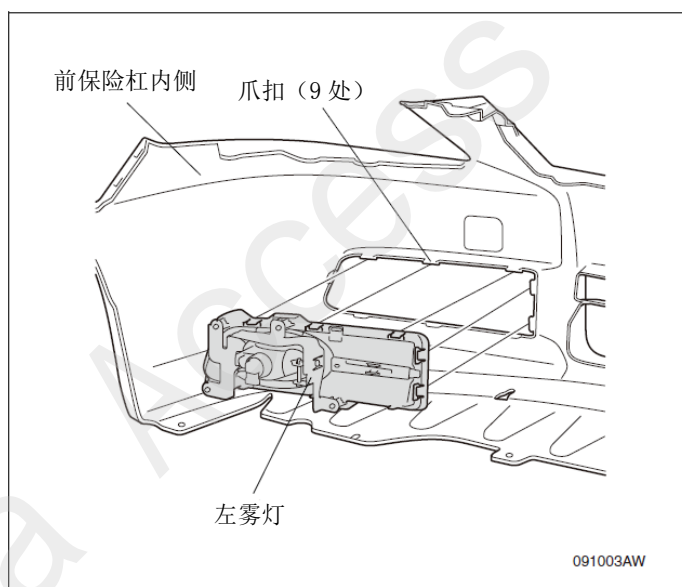

## 雾灯线束的拉线

13. 如图所示把雾灯线束的1极接线器、2极接线器（短导线一侧）与地线端子连接。

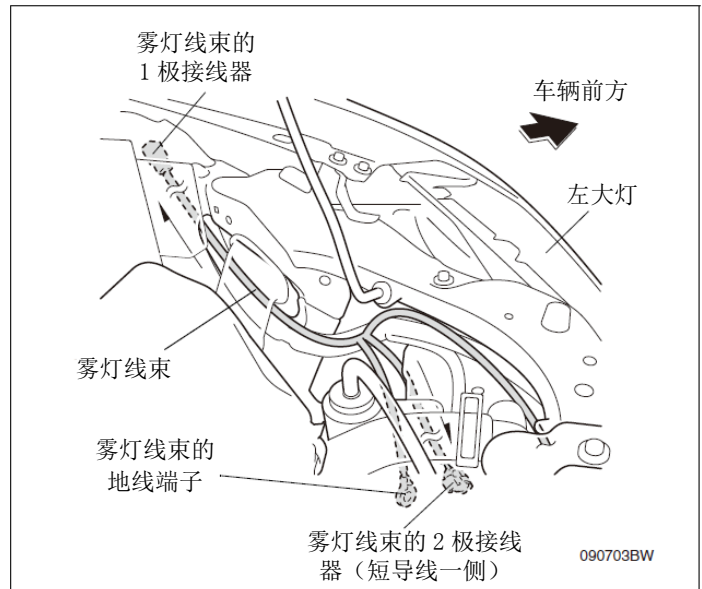

14. 撕掉粘在左前内翼子板内侧的车辆1极接线器上的胶布。
15. 把雾灯线束的1极接线器与车辆1极接线器连接。
16. 用1条线束绑带把雾灯线束绑在车辆线束上固定好。

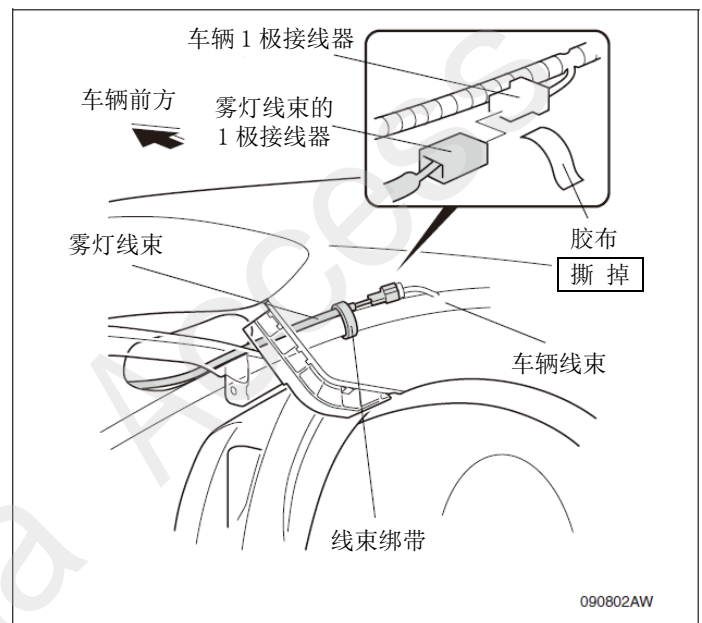

17. 先拆出车辆的地线螺栓，把雾灯线束的地线端子一同连接车辆共用地线后再把螺栓上紧。

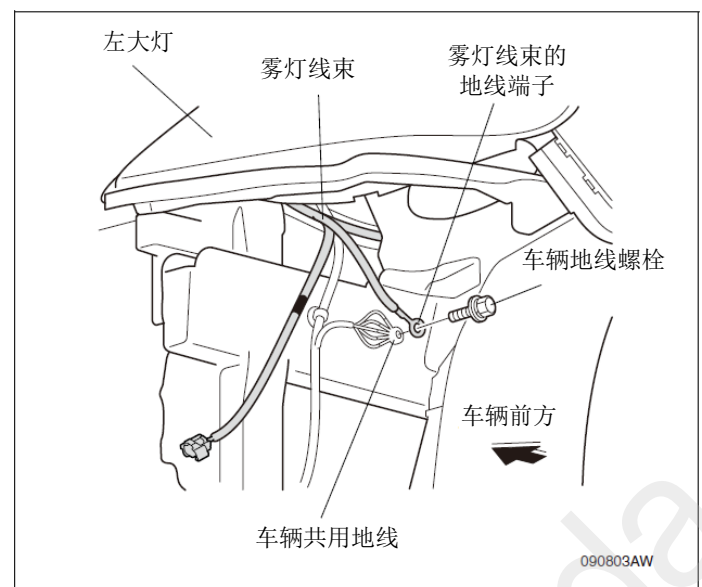



18. 把雾灯线束的绿色胶布部分对齐车辆夹扣，然后用1条线束绑带把绿色胶布部分固定在车辆线束上。

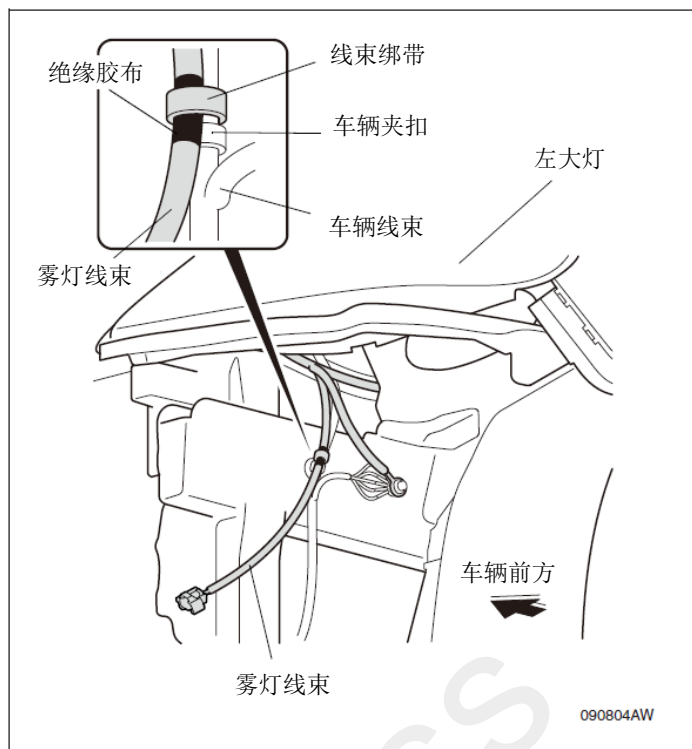

19. 用3条线束绑带把雾灯线束绑在车辆线束上固定好。

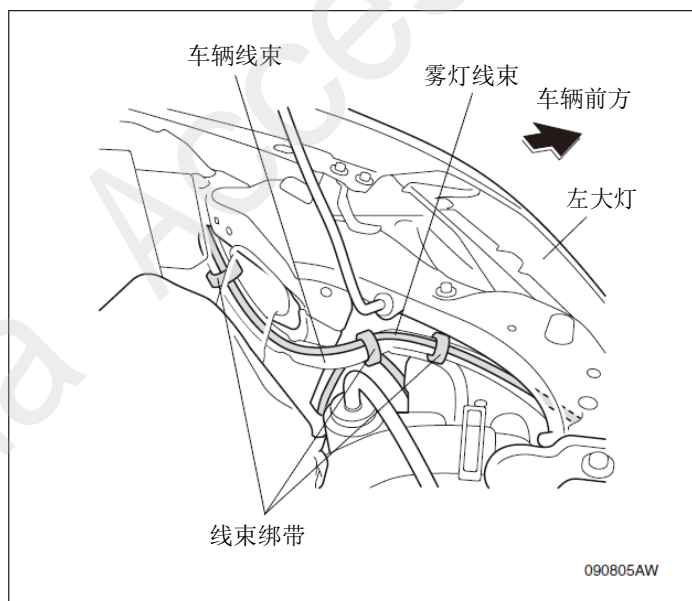

20. 如图所示把雾灯线束向车辆右侧放线，用5条线束绑带把雾灯线束绑在车辆线束上固定好。

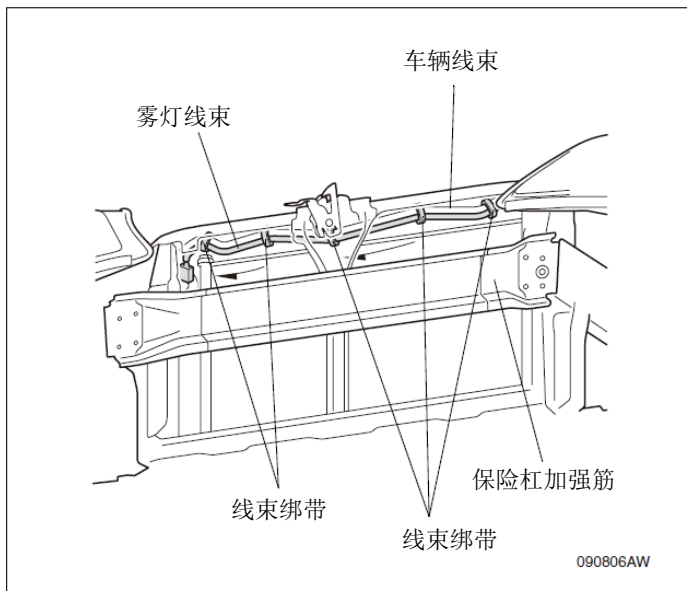

21. 如图所示把雾灯线束向右大灯下侧放线，然后用2条线束绑带把雾灯线束绑在车辆线束上固定好。

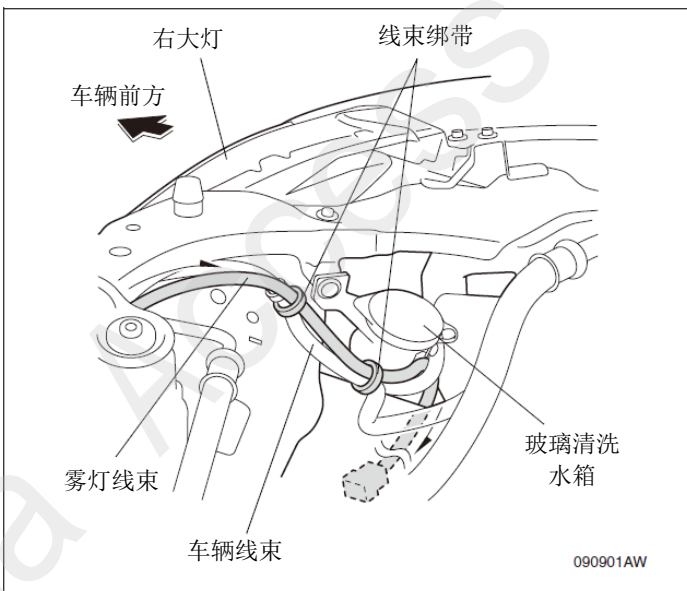

22. 拆开固定玻璃清洗水箱的2颗螺栓。

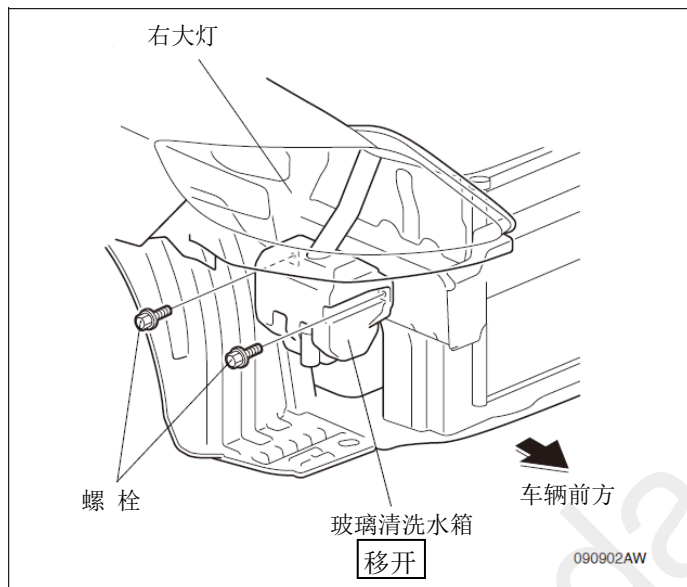

23. 把雾灯线束的绿色胶布部分与车辆线束的波纹软管末端对齐，然后用1条线束绑带固定在车辆线束上。
24. 用1条线束绑带把雾灯线束绑在车辆线束上固定好。
25. 按照原位置复原玻璃清洗水箱。

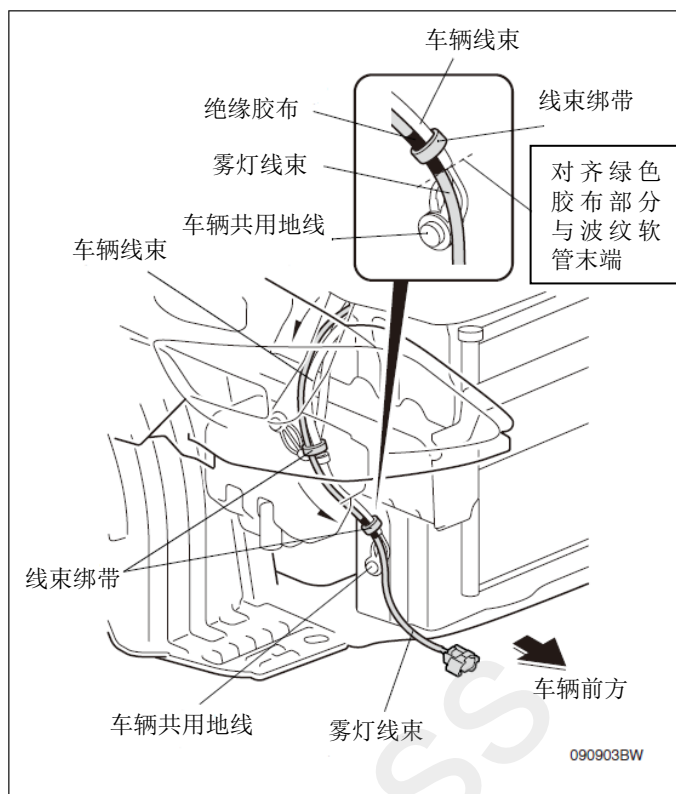

26. 把前保险杠靠近车辆，把雾灯线束的2极接线器分别与左右雾灯连接。
27. 把前保险杠装回原样。

### 建议

- 作业时请让其他人一边帮忙扶着一边进行安装。

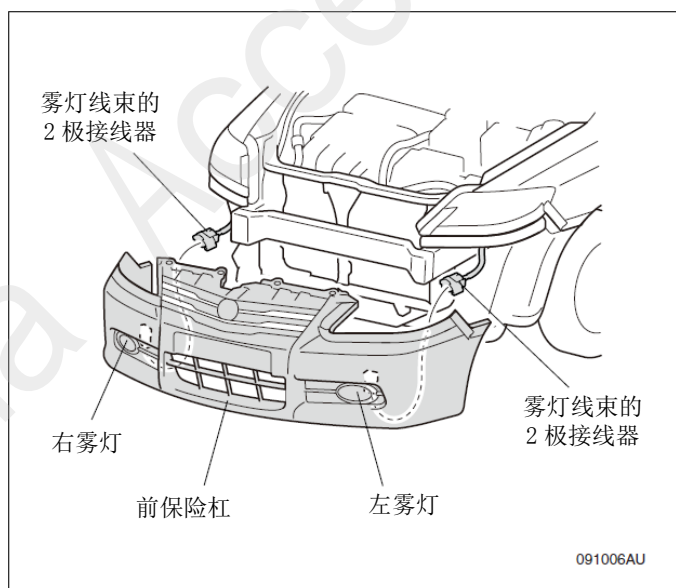

## 车辆零件的拆卸（室内）

28. 揭起车门密封条。
29. 拆开2处夹扣和2处爪扣，拆出左侧饰件罩。

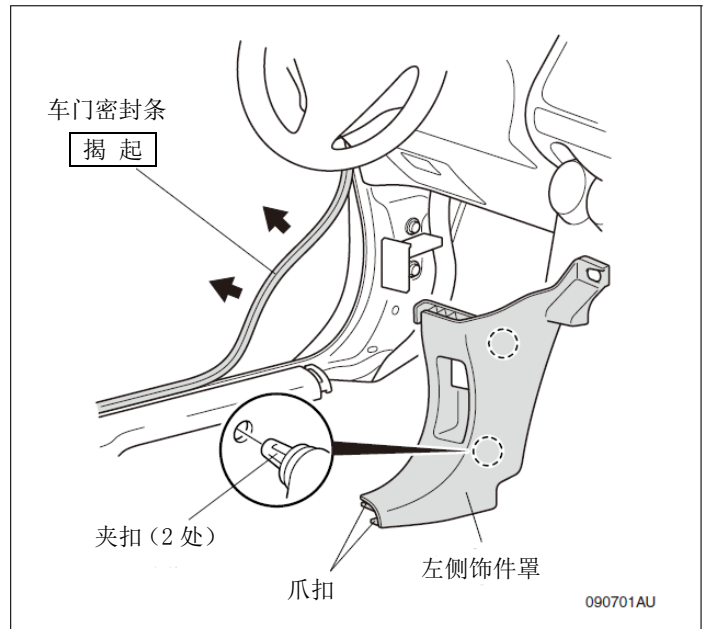

30. 拆开1颗自攻螺钉、5处夹扣与2处挂钩，拆下车辆连接器，取下驾驶位下盖。

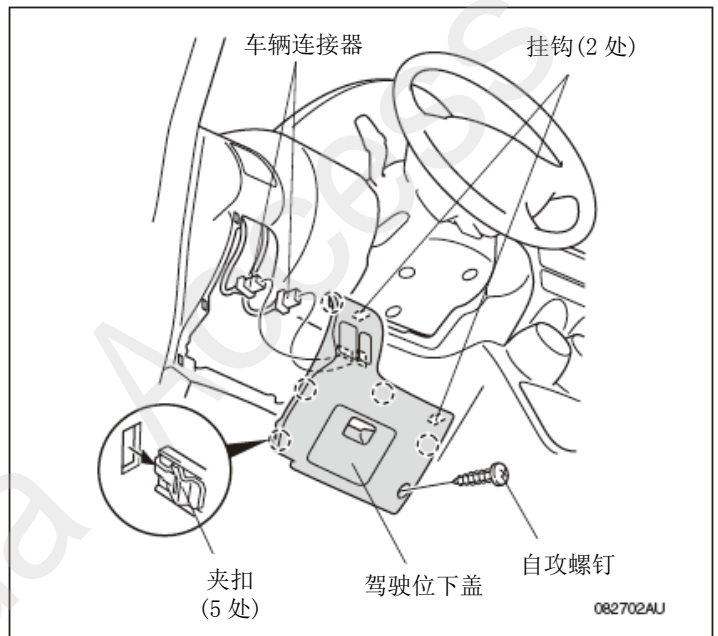

31. 如图所示在驻车手刹杆上铺上防止刮伤的擦布。
32. 拆开2颗螺丝和2处夹扣，拆出后排中控台。

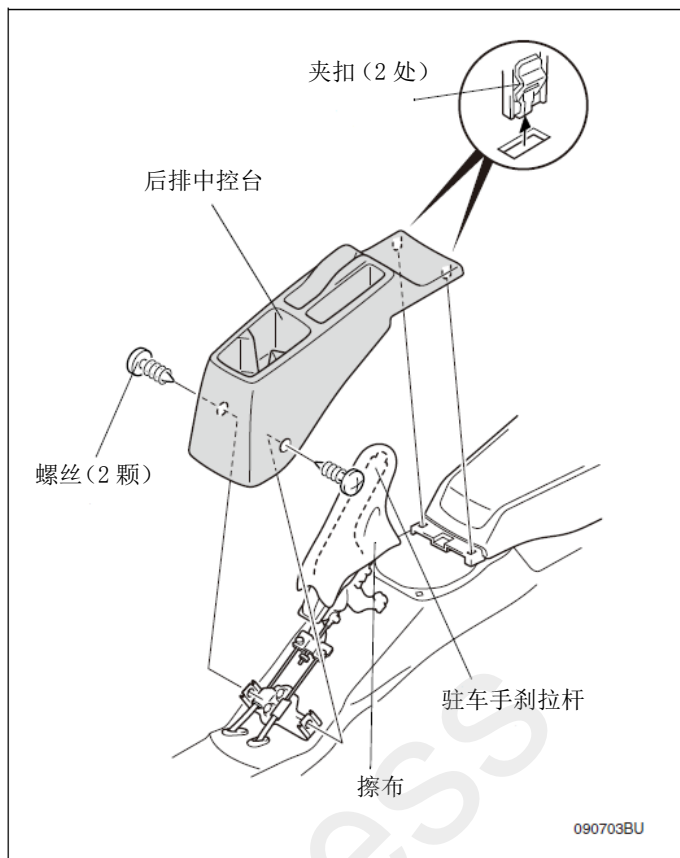

- |          |        |
|----------|--------|
| • A/T 车型 | 顺序 33  |
| • M/T 车型 | 转顺序 35 |

33. 拆开 2 处爪扣，拆出封口套。
34. 把钥匙插入换挡杆解除锁止的孔位中，把换挡杆移动至“1”的位置。

### 建议

- 务必确认停车手刹是否已拉紧。

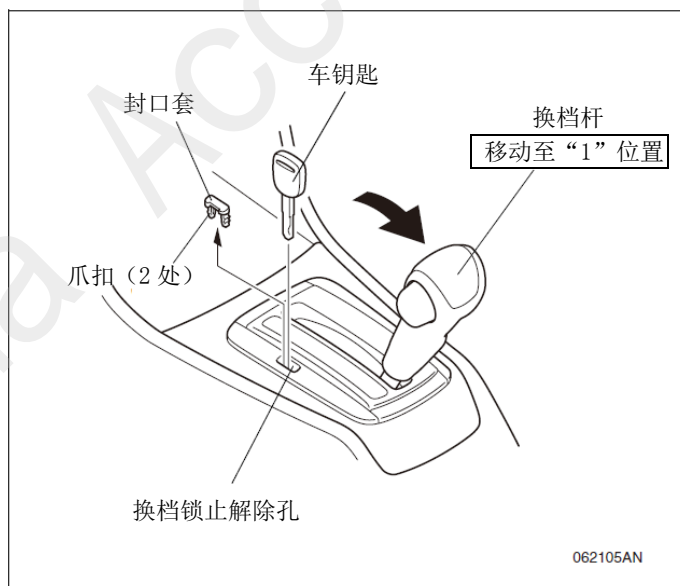

35. 如图所示在驻车手刹杆上铺上防止刮伤的擦布。
36. 拆开5处夹扣，拉出中控台杂物盒，拆开车辆接线器的接线。

M/T 车型

转顺序 38

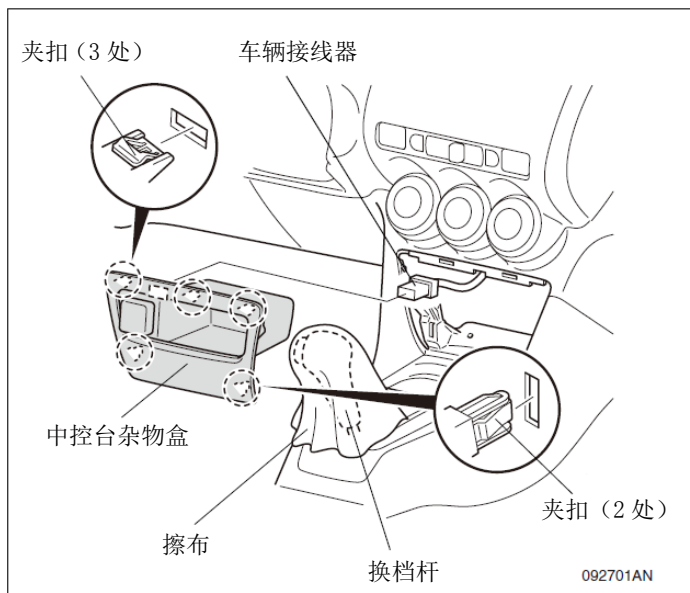

37. 拆开 4 处夹扣，拆出换挡杆饰件。

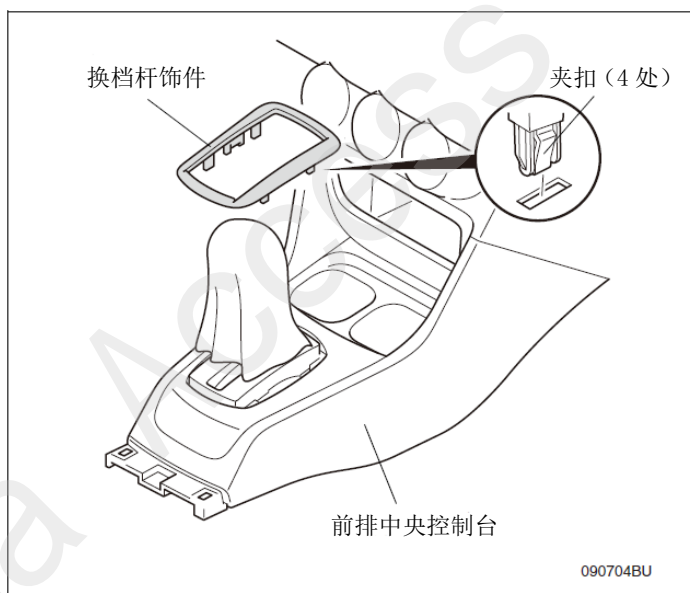

38. 用一字螺丝刀插入固定器与前排中控台之间，拆开6处夹扣，拆出固定器。

**建议**

- 为防止刮伤，请在一字螺丝刀上裹上擦布。

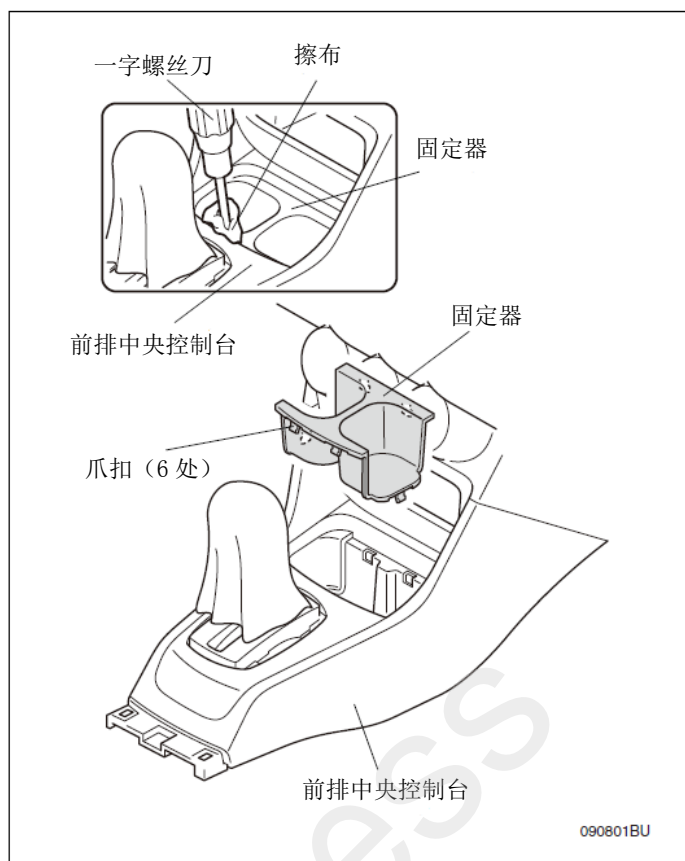

39. 拆开1颗夹扣、2颗螺丝和4处爪扣，拆出前排中控台。

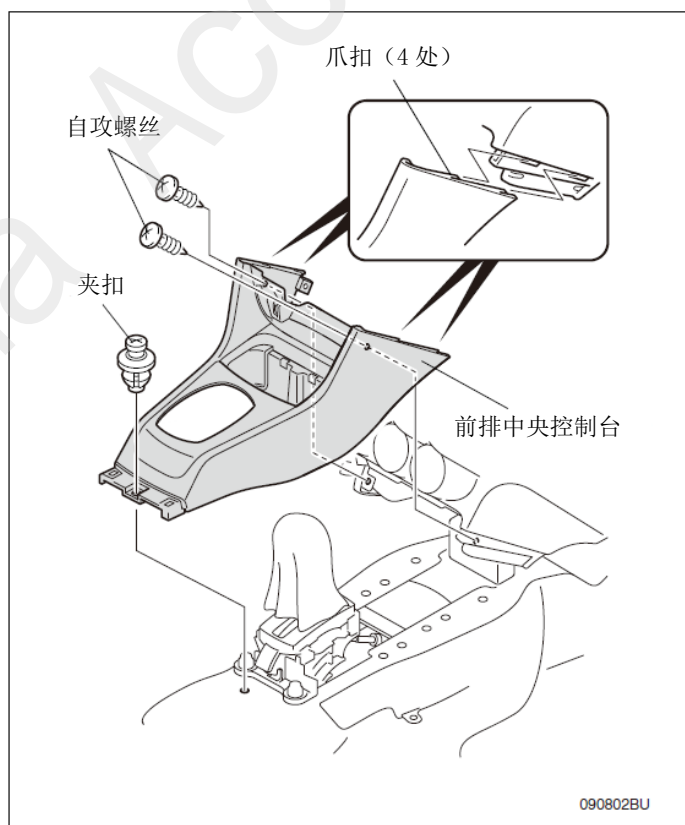

40. 拆开 1 处夹扣，揭起地毯。

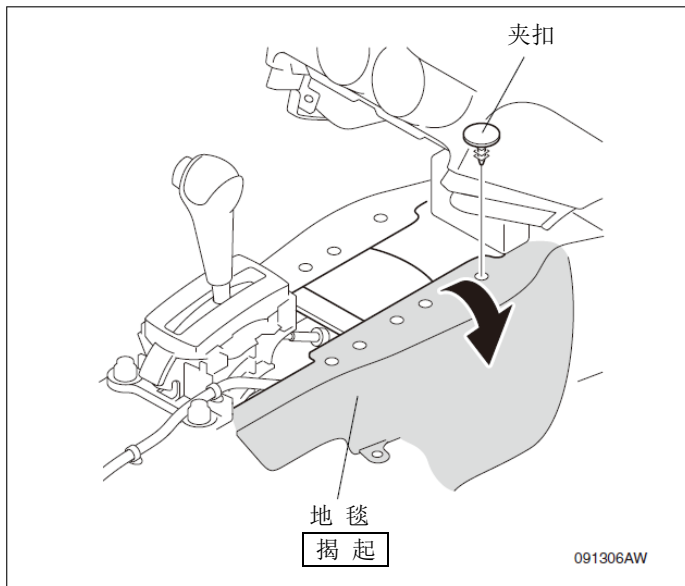

### 开关线束的拉线

41. 把继电器安装在开关线束的继电器组上。

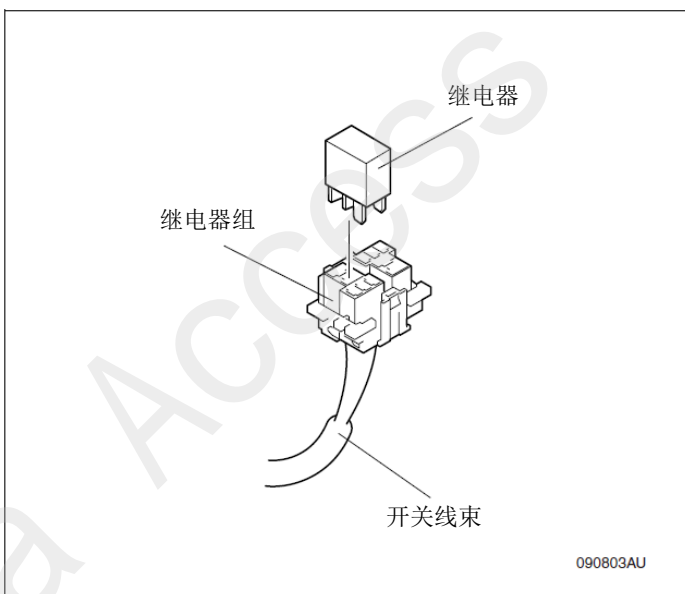



42. 把开关线束的继电器组安装在车辆支架上。

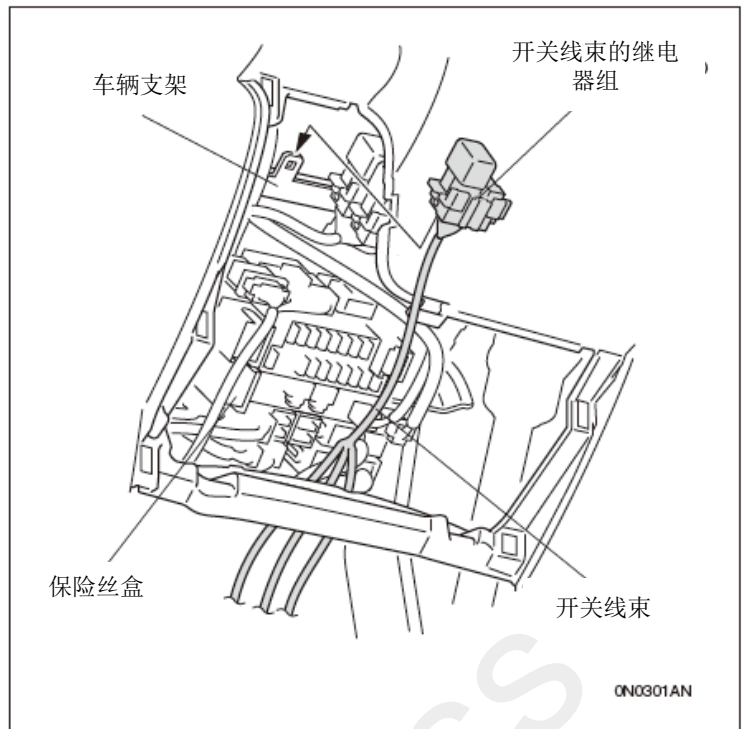

43. 把开关线束的2极接线器连接到保险丝上侧的车辆2极接线器。
44. 用1条线束绑带把开关线束绑在车辆线束上。

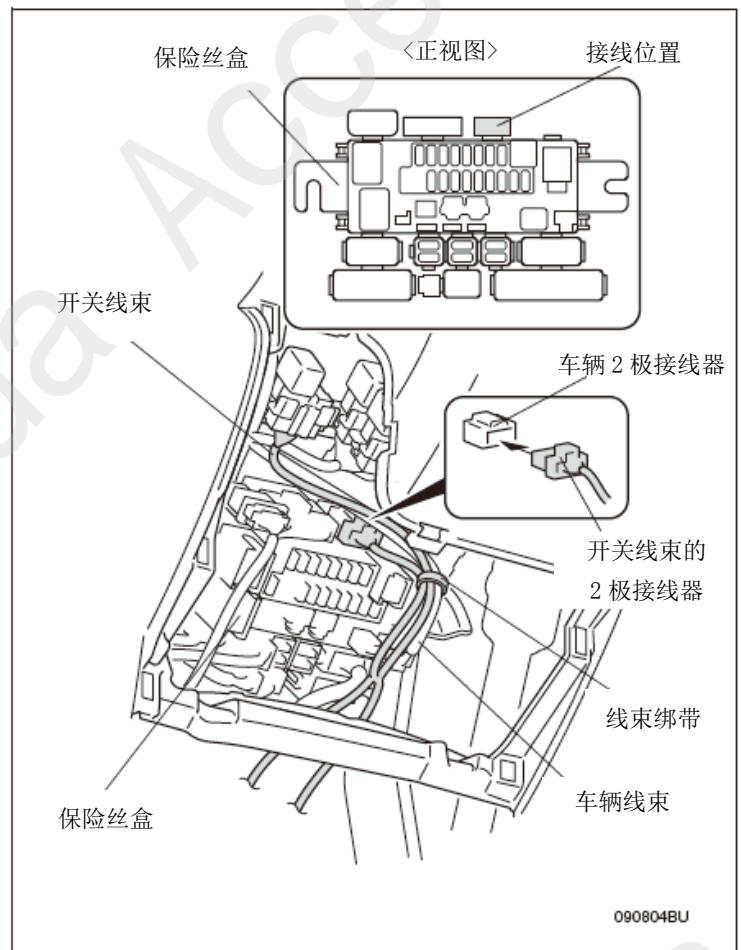

45. 把开关线束的1极接线器连接车辆1极接线器。
46. 用2条线束绑带把开关线束绑在车辆线束上固定好。

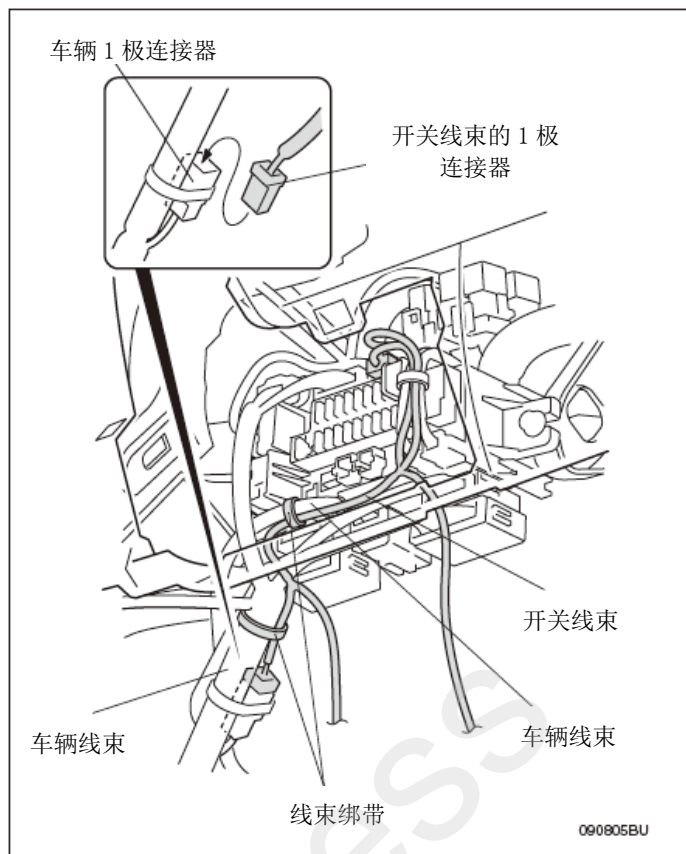

47. 拆开引擎舱开关下侧的车辆螺栓，用1颗地线螺栓将开关线束的地线端子固定好。
48. 用1条线束绑带将开关线束固定在车辆线束上。

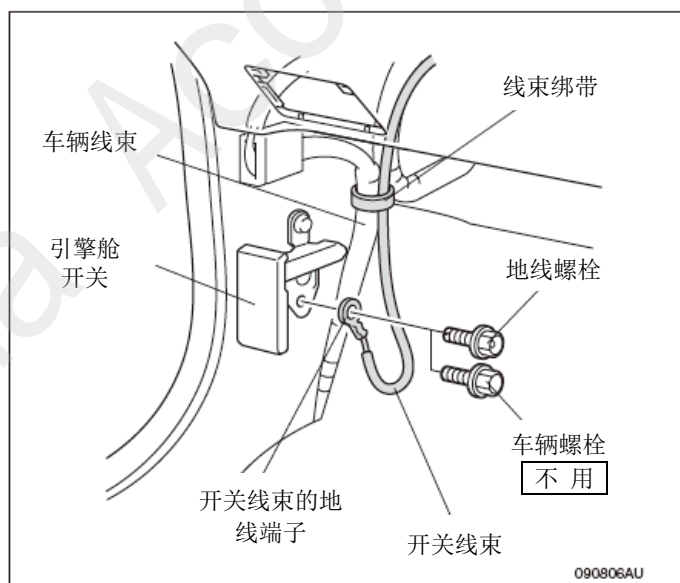

49. 用1条线束绑带把开关线束绑在车架上固定好。

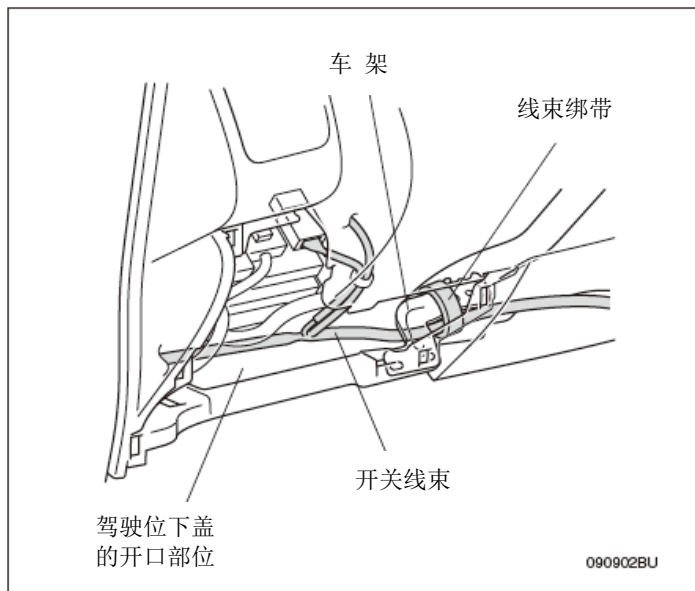

50. 如图所示把开关线束向副驾驶座放线, 用2条线束绑带把开关线束绑在车辆线束上固定好。

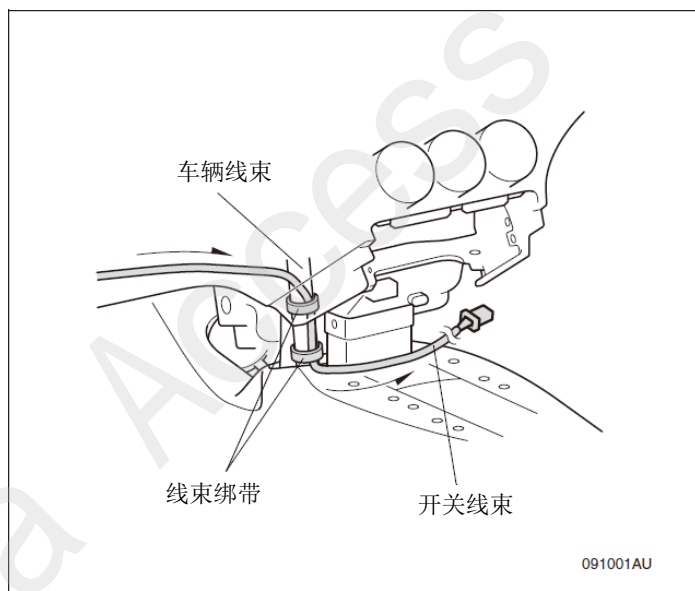

51. 如图所示把开关线束向地毯里侧放线。

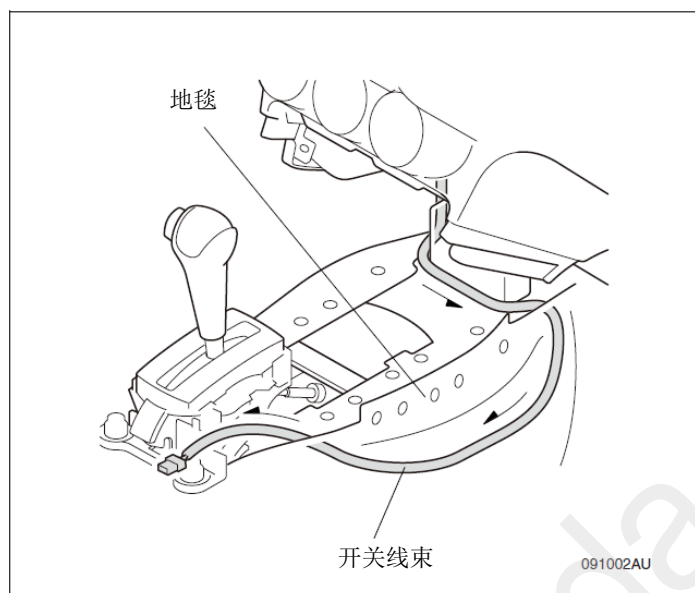

52. 把开关线束的绿色胶布部位与车辆夹扣对齐，用1条线束绑带绑在车辆线束上固定好。

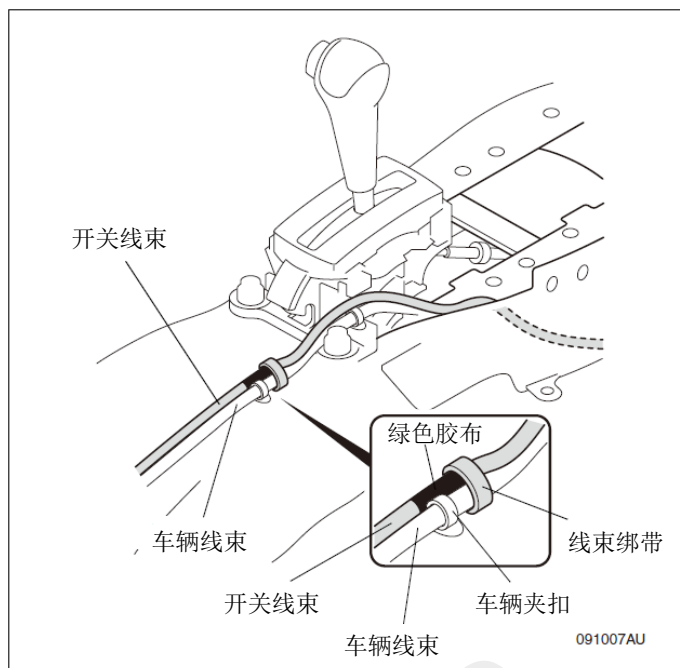

53. 用3片铝箔胶布把开关线束固定在地毯里侧的车辆面板上。

#### 建议

- 先用脱脂洗剂把铝箔胶布的粘贴面清洗干净。
- 粘贴时注意铝箔胶布的粘贴方向。

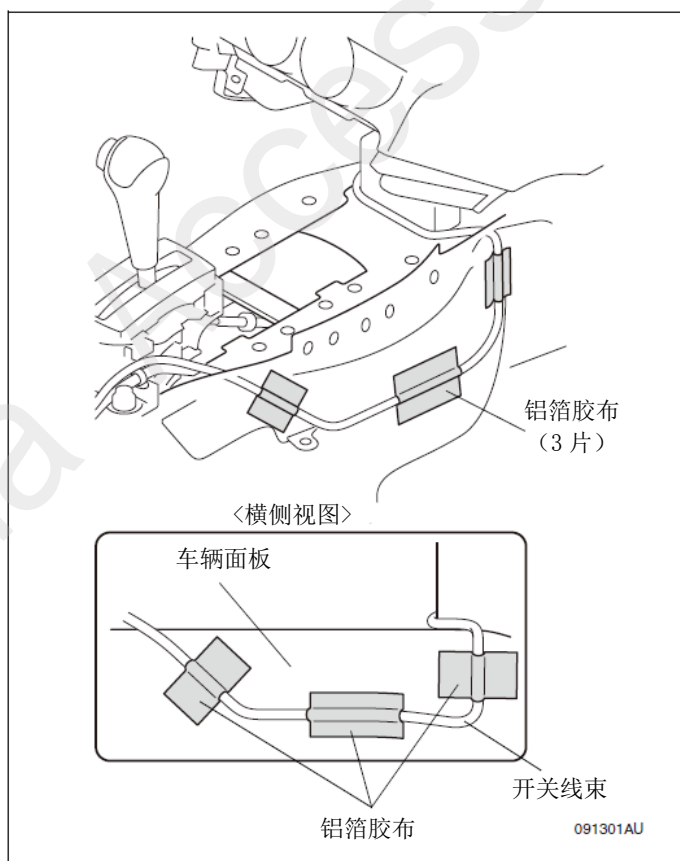

54. 用1条线束绑带把开关线束绑在车辆线束上固定好。

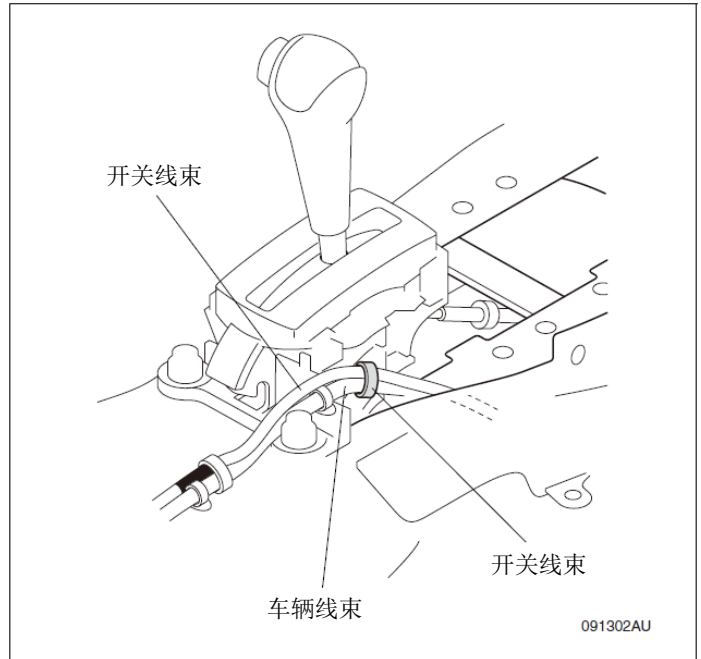

## 开关的安装

55. 用图钉刺一下后排中控台上预留的3处记号，便于后面步骤的打孔。

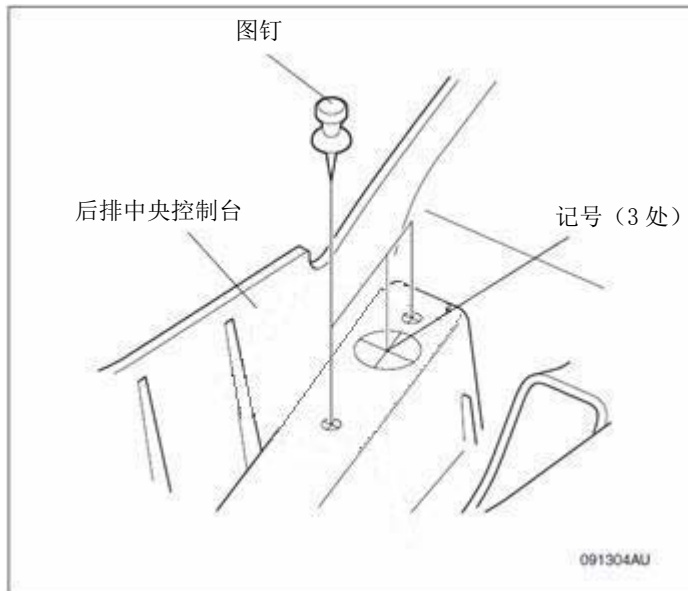

56. 用安装3mm钻头的电钻把顺序54中做的3处记号分别钻开孔。

### 建议

- 钻孔时请佩戴防护眼罩。

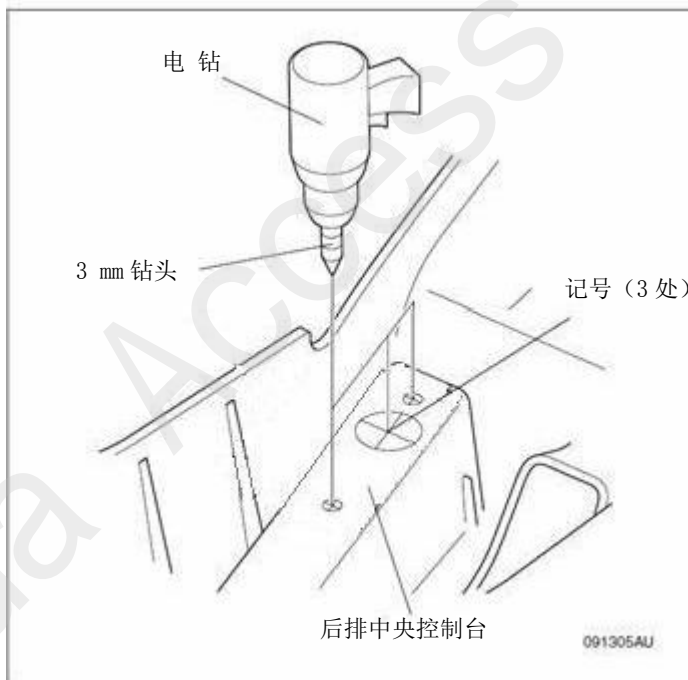

57. 用安装5mm钻头的电钻把顺序55中2处  
钻孔扩大。

**建 议**

- 用锉刀等把新钻孔周边的毛刺清理干净。

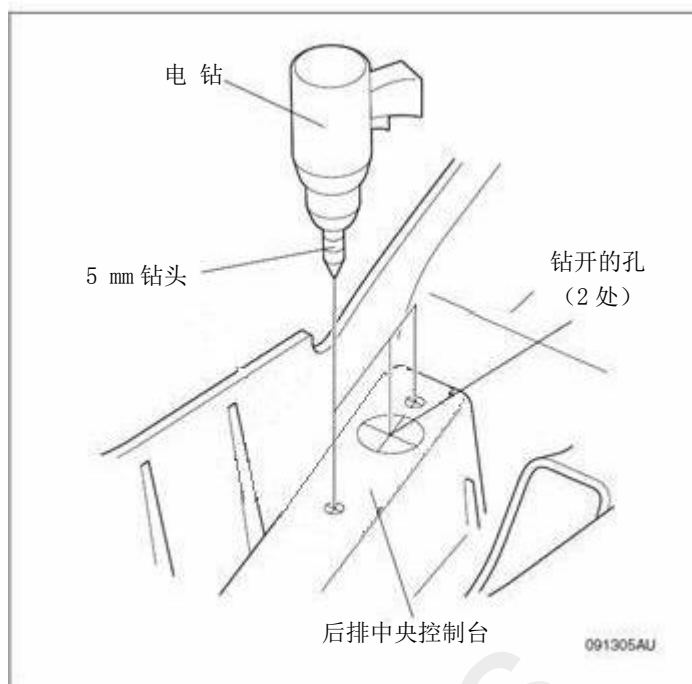

58. 用安装25mm穿孔锯机的电钻把顺序56  
中1处钻孔扩大。

**建 议**

- 用锉刀等把新钻孔周边的毛刺清理干净。

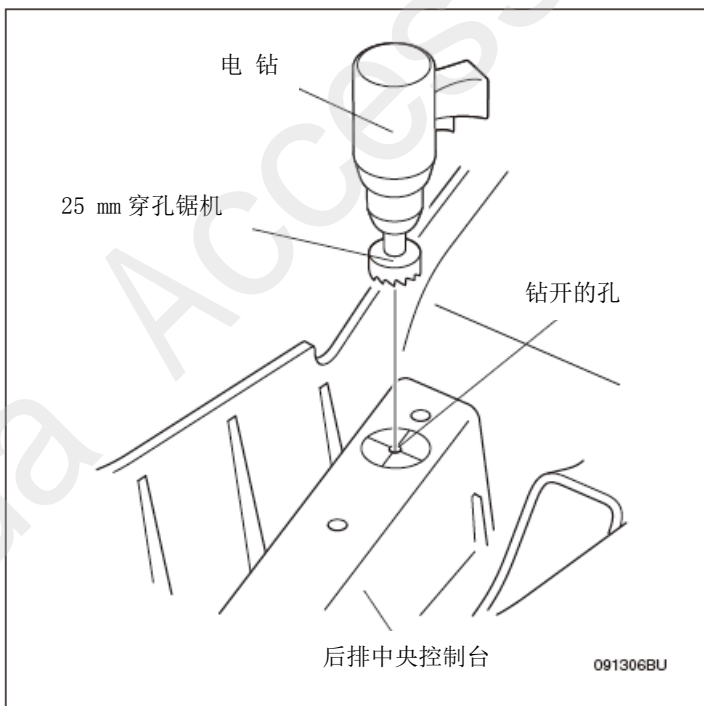

59. 用2颗4×12mm 自攻螺丝把开关盖安装在后排中控台上。

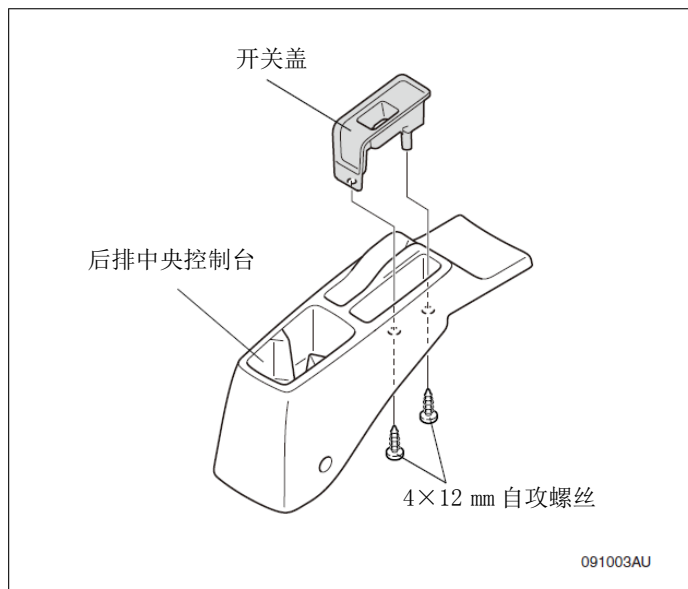

60. 把开关安装在开关盖上。

**建议**

- 注意开关的安装方向。

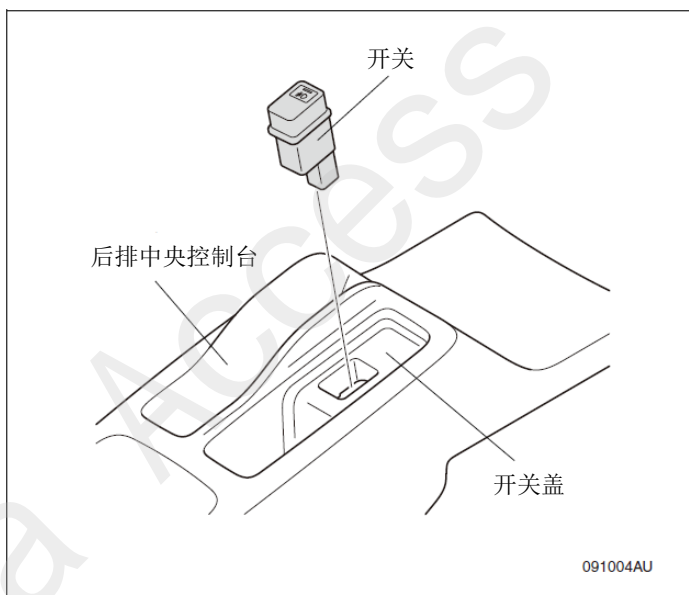

61. 把地毯与前排中控台装回原位置。
62. 把开关线束的6极接线器连接开关，再把后排中控台装回原位置。

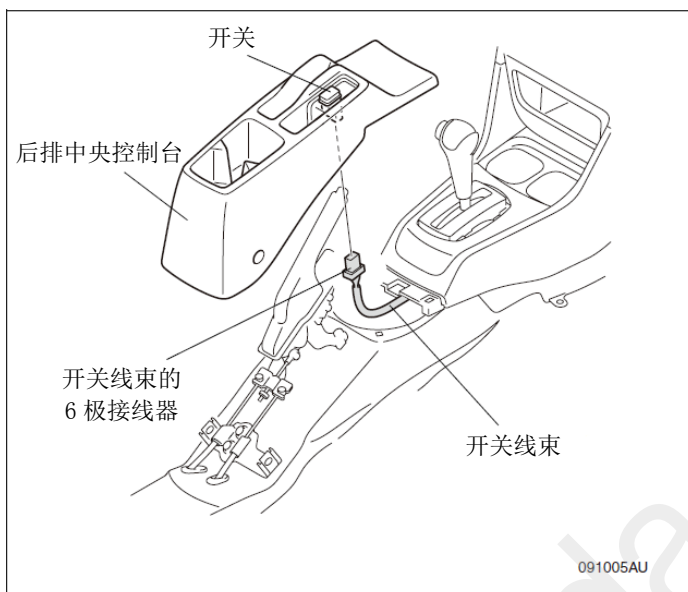



## 保险丝的安装

63. 把保险丝（20A）插入保险丝盒下侧的保险丝槽中。

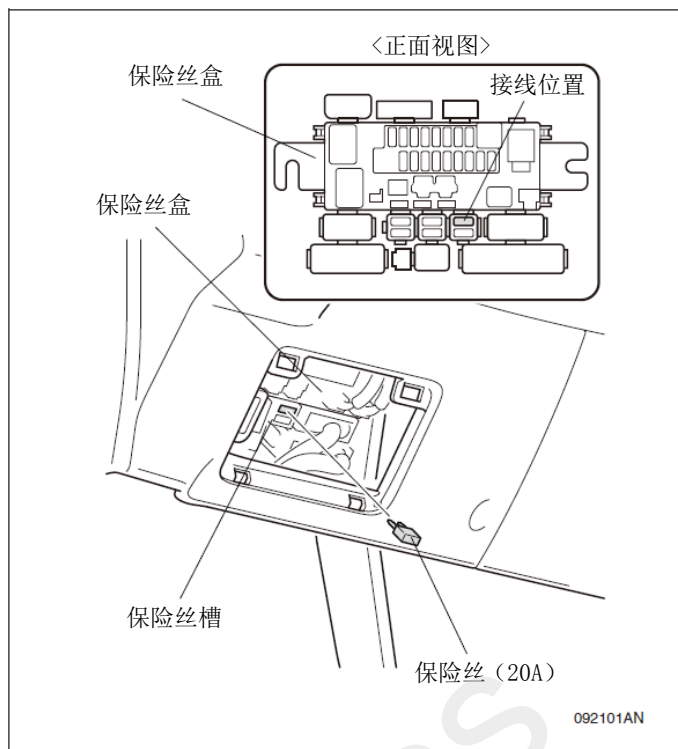

## 安装后的确认

### 安装确认

- 确认配线和安装没有异常。
- 特别要确认车辆线束及用品线束有没有被大力地压着、拉着、夹着。还要确认夹扣及绑带有无脱落、忘记紧固。

### 动作确认

- 确认配线的拉线、固定方法、接线器及端子的连接没有问题后，接上车辆电瓶的负极（-）端子。
- 请参照使用说明书进行动作确认。

### 复原作业

- “动作确认”完成后，请把拆下的车辆配件安装复原，要注意以下几点：
- 复原作业时，请充分注意不要夹着车辆线束及用品线束，不要损伤车辆配件。
- 把车辆配件安装复原时，请牢固安装夹扣、爪扣等，避免有松动等。
- 连接了负极（-）端子后，请确认电装及其它的电器系统能够正常动作。请把各装置的记忆或旋钮位置恢复到安装前的状态。

## 保险丝的位置

- 有关保险丝（2A）的位置可参照顺序 64 。

## 光轴调整

- 请根据法规进行光轴的调整。

1. 通过调整螺丝进行光轴调整。

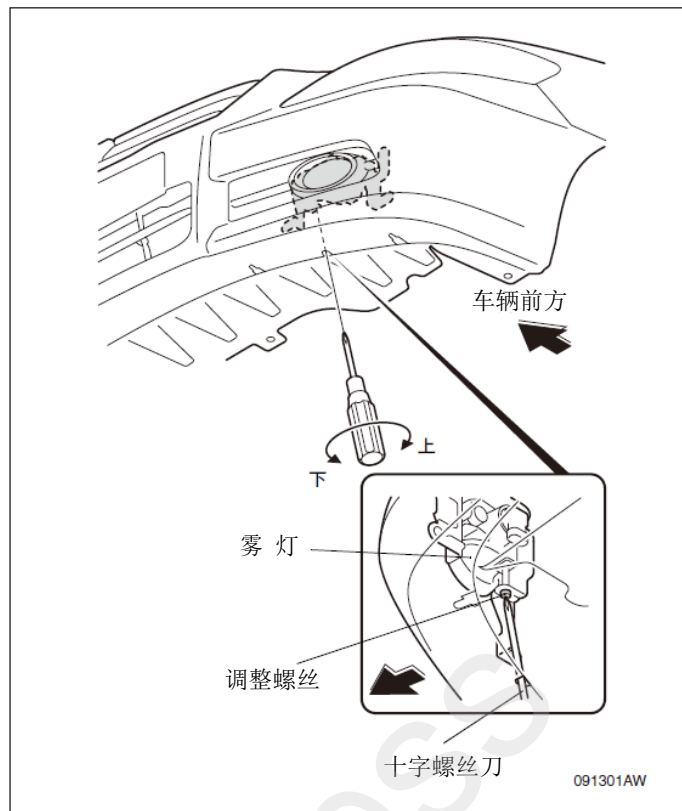

## 阀门的更换

1. 拆开1颗自攻螺丝和1颗夹扣，揭起前内翼子板。

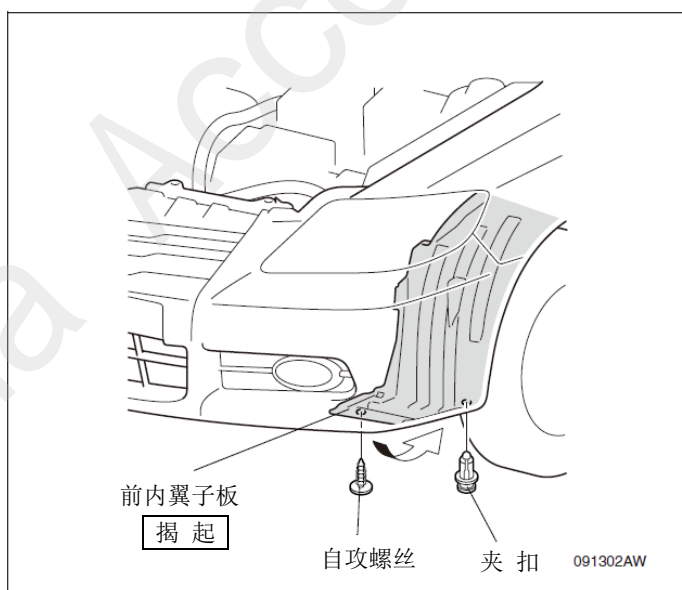

2. 拆开接线器的接线，拆出阀门。

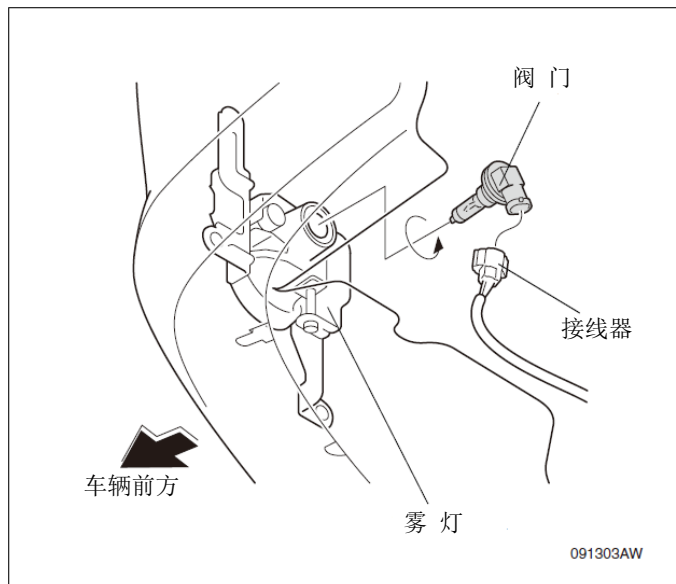

3. 把新阀门安装在向右旋转安装在雾灯上，直到不能转动为止。

#### 建议

- 必须使用指定的纯正用品。  
规格：12V - 55W H 11 阀门
- 确认阀门是否安装牢固。
- 请勿用手等直接接触灯泡表面。使用时灯泡温度会升高，附着了油脂等会使灯泡寿命缩短。万一触摸了请使用沾有中性洗洁剂的软布擦拭干净。

4. 在阀门上连接接线器。
5. 把拆卸下来的零件装回原位。
6. 更换后，必须确认是否可以正常亮灯。

#### 建议

- 请根据需要调整光轴。

