

|                  |                               |                                |                                 |
|------------------|-------------------------------|--------------------------------|---------------------------------|
| <p>安 装 说 明 书</p> | <p>&lt;商 品 名&gt;<br/>倒车雷达</p> | <p>&lt;机 种 名&gt;<br/>理念 S1</p> | <p>&lt;发行年月&gt;<br/>2011. 4</p> |
|------------------|-------------------------------|--------------------------------|---------------------------------|

目 录

组成配件..... 1

必要工具/用具..... 2

安装前

- 警告标志的说明..... 2
- 操作方面的注意事项..... 3
- 线束作业的注意事项..... 3

安装位置图..... 4

安装方法和顺序

- 车辆零件的拆卸..... 4
- 后保险杠的加工与传感器的安装..... 7
- 传感器线束的拉线..... 8

安装后的确认

- 安装确认..... 13
- 动作确认..... 13
- 复原作业..... 13

保险丝的位置..... 13

组成配件

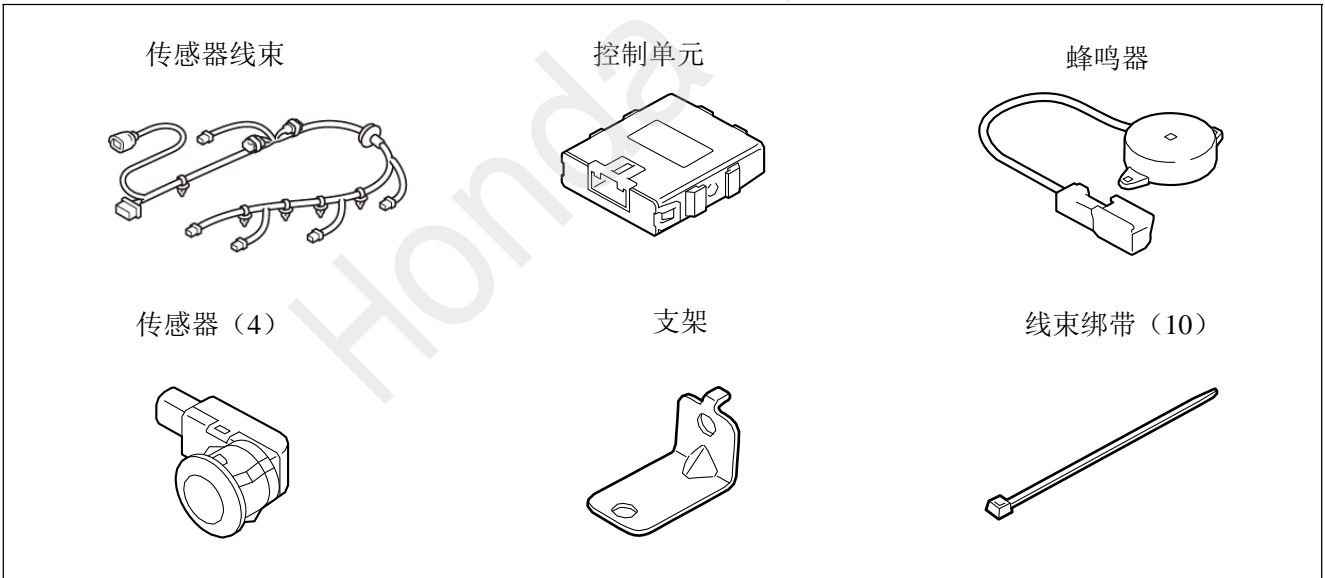

法兰螺栓



法兰螺母



使用说明书



## 必要工具 / 用具

- 十字螺丝刀
- 六角棒扳手
- 图钉
- 24mm口径冲孔锯机
- 锉刀
- 纸皮箱或垫布
- 脱脂洗洁剂
- 一字螺丝刀
- 棘轮
- 电钻
- 镊子
- 胶布
- 擦布
- 扳手
- 电插板
- 钻头
- 便携式拔取器
- 卷尺
- 防护眼罩

## 安装前

### 警告标签的说明

有关安装及其他建议使用以下标记标明，请认真阅读。

#### 建 议

- 记述防止故障、破损等的建议。
- 记述便利操作技巧。

## 操作方面的注意事项

- 安装用品时，各项操作注意不要划伤、损坏车身及其他零件。
- 拆卸车辆零件时，应考虑到复原作业，先仔细确认安装状态后再进行拆卸作业。
- 拆卸夹扣、爪扣等固定零件时，注意不能损坏零件。另外，复原时要彻底按紧爪扣等，不能凸起。
- 安装用品时，务必使用螺栓、螺丝钉等说明书上要求使用的零件。随意使用类似的部件有可能导致故障发生。
- 粘贴密封胶和双面贴胶时，请先用蘸有**脱脂洗洁剂**的擦布把粘贴部位的油、垃圾和污垢擦拭干净，充分干燥后再粘贴。请勿用**脱脂洗洁剂**直接涂抹在粘贴部位上擦拭。
- 进行粘贴作业时，务必严格保证粘贴部位的温度在15 ~ 40 °C。特别是冬天低温时，双面胶的粘性会降低，所以请先加热粘贴部位后再粘贴。
- 粘贴时，用力压紧，但是注意避免损坏用品及车身零件。
- 进行粘贴作业时，请勿拔出再贴。否则，有可能导致破损或者双面胶的性能降低，不能充分粘紧。
- 拆下车辆电瓶的负极（-）端子的接线。事先记录下车辆电子单元的设定，安装完毕后重新接回负极端子的接线，把拆线之前记录的内容写入各电子单元。如有时钟请把时钟的时间调整为当前时间。
- 请理解上述内容后，认真按照车辆操作指南的相关信息及作业相关规定进行作业。特别要注意安全。

## 线束作业的注意事项

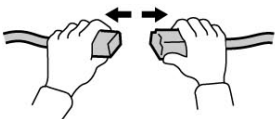

拆卸接头和端子类时，请勿拉线束，应拿着连接部分拆下。



请勿用力拉线束，否则可能会损伤线束。

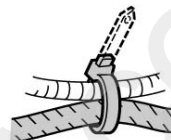

切除线束束带终端的多余部分。



连接接头的端子时，应插入到切实锁紧为止。

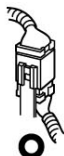

将接头从撑条上拆下后，请务必返回原状。结束作业时，请再次检查是否遗漏

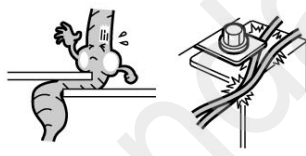

组装配件时，请注意不要缠夹线束。

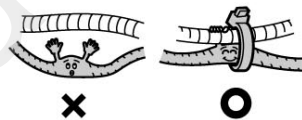

应将线束夹在线束等上，使其不下垂，拆下车辆夹子等后，请务必返回原状。

### 建议

- 注意不要夹到 SRS 线束。

## 安装位置图

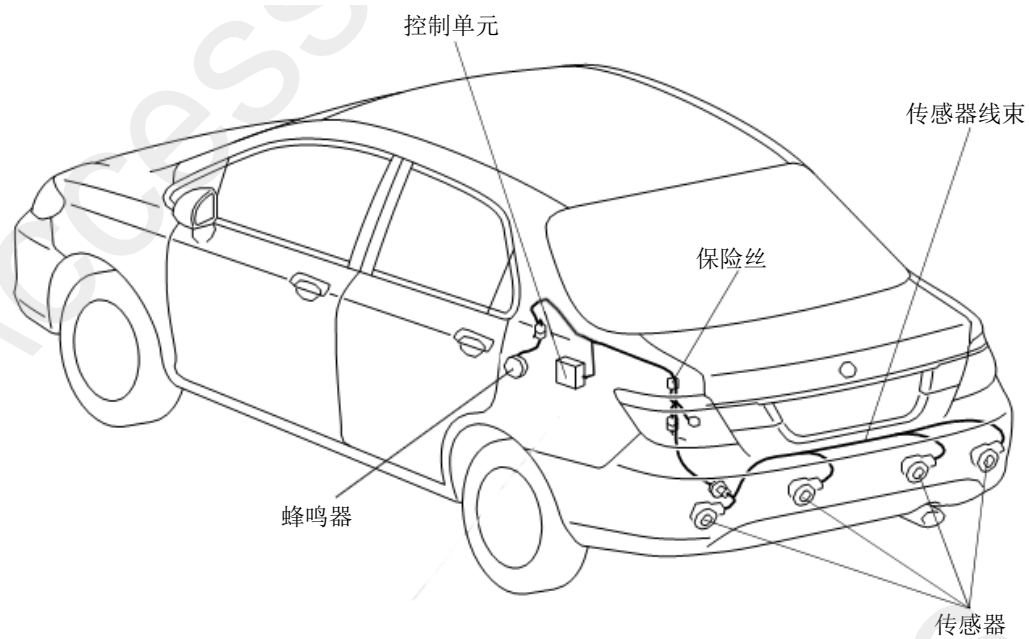

## 安装方法与顺序

### 车辆零件的拆卸

1. 打开尾箱盖，取出后尾箱地毯。

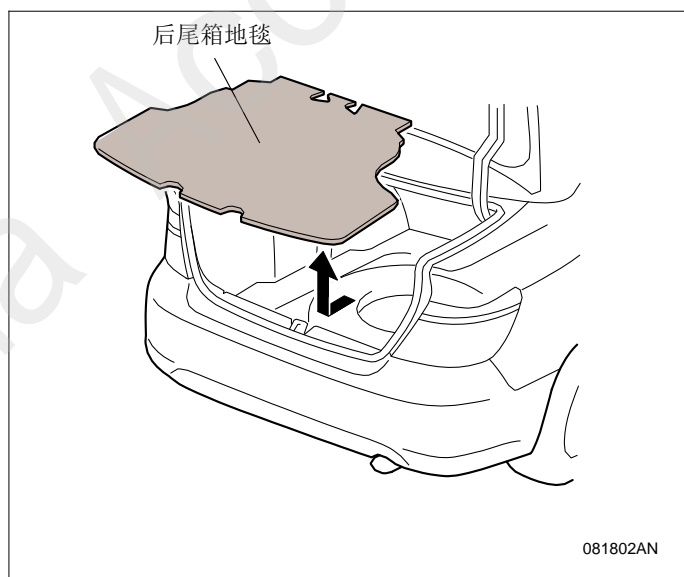

2. 掀开防水密封条，拆开4处夹扣和3处爪扣，拆出后侧面板饰件。

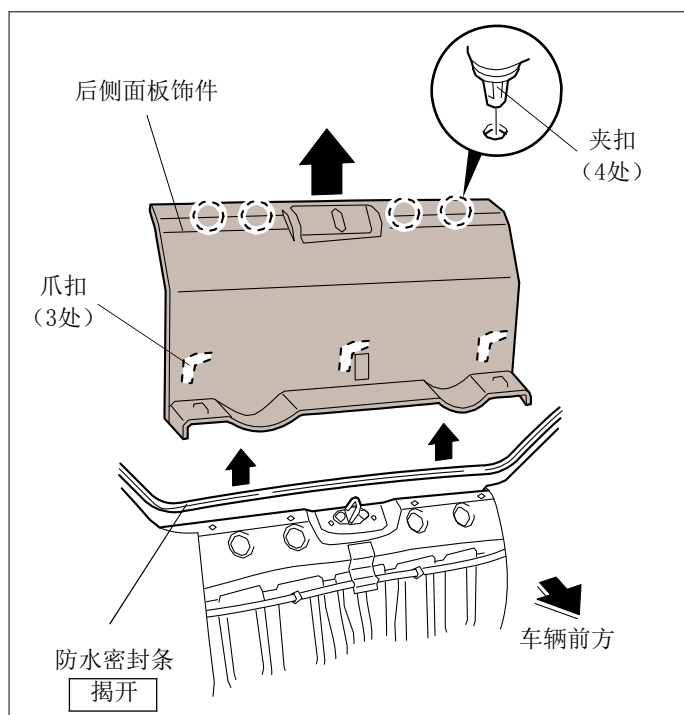

3. 揭开防水密封条，拆开8颗夹扣，翻开后尾箱左侧面板饰件。

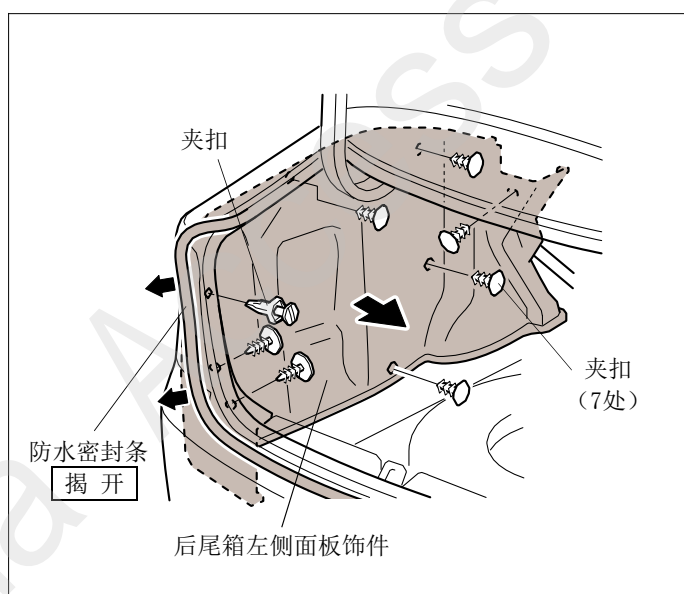

4. 如图所示粘贴胶布，防止刮伤。
5. 右侧也重复顺序4的相同操作。

### 建议

- 零件复原后请撕掉胶布。

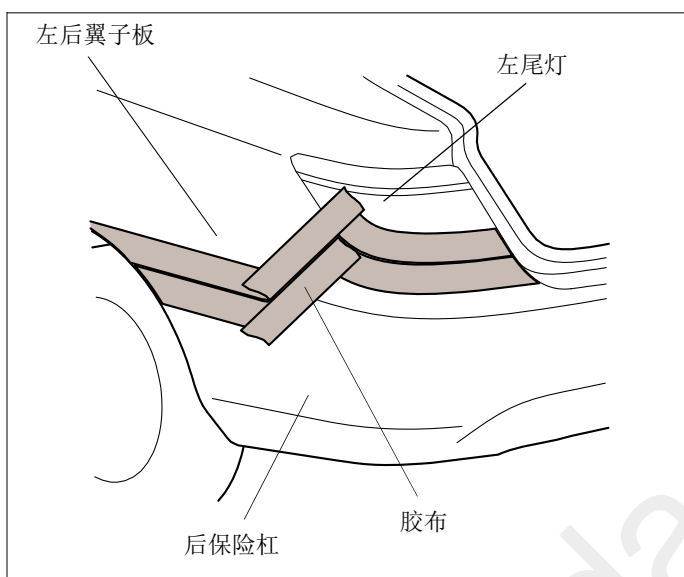

## 后翼子板罩

配备车型 顺序 6

未配备车型 转顺序 7

### <配备后翼子板车型>

6. 从后保险杠处拆出2颗螺栓，2颗夹扣，2颗自攻螺丝和6颗带垫片螺丝。

### 转顺序 8

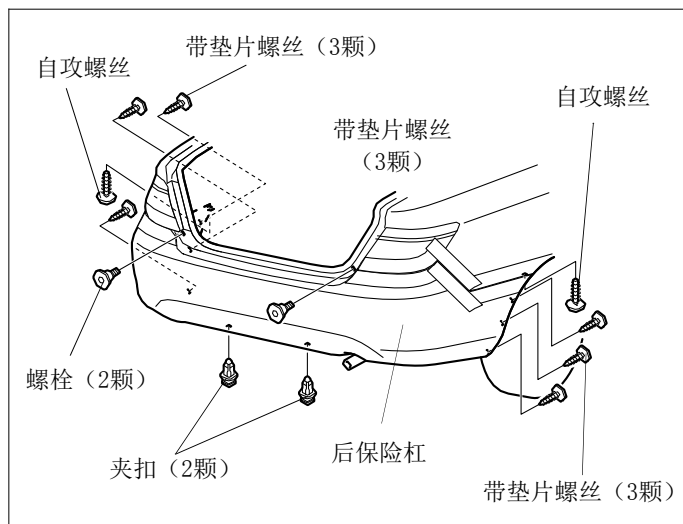

### <未配备后翼子板车型>

7. 从后保险杠处拆出2颗螺栓，2颗夹扣，2颗自攻螺丝和2颗带垫片螺丝。

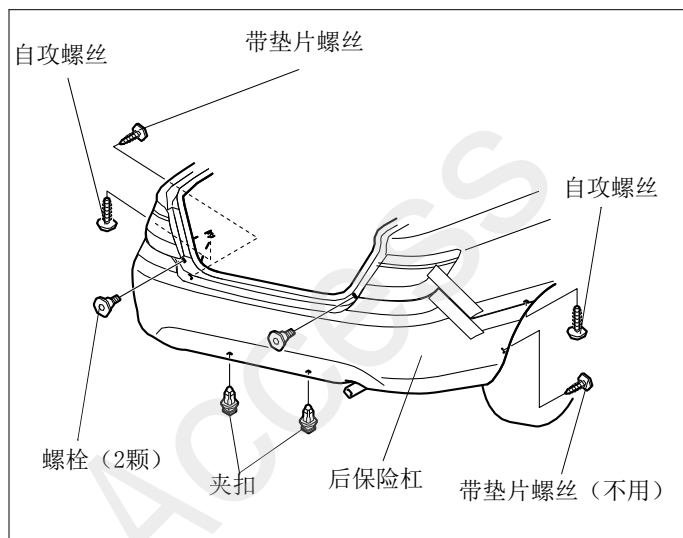

8. 拆卸下左尾灯横侧的9处爪扣。

9. 右侧也重复顺序8的相同操作。

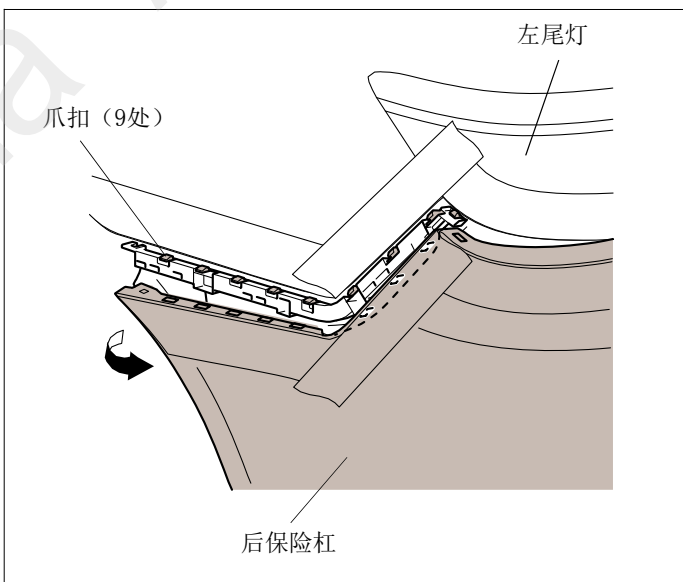

10. 拆开4处爪扣，拆出后保险杠。

### 建议

- 作业时请让其他人一边帮忙扶着一边进行拆卸。
- 拆下保险杠之后的操作请务必铺上纸皮箱或者地毯才进行，以免划伤保险杠。

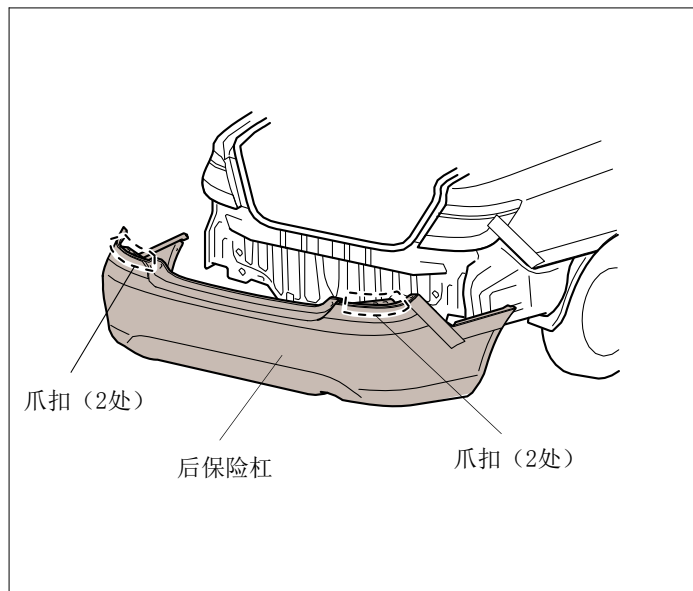

## 后保险杠的加工与传感器的安装

11. 用图钉分别在后保险杠内侧的8处划线中心位置刺穿做记号。

### 建议

- 请不要与其他位置的划线记号混淆。

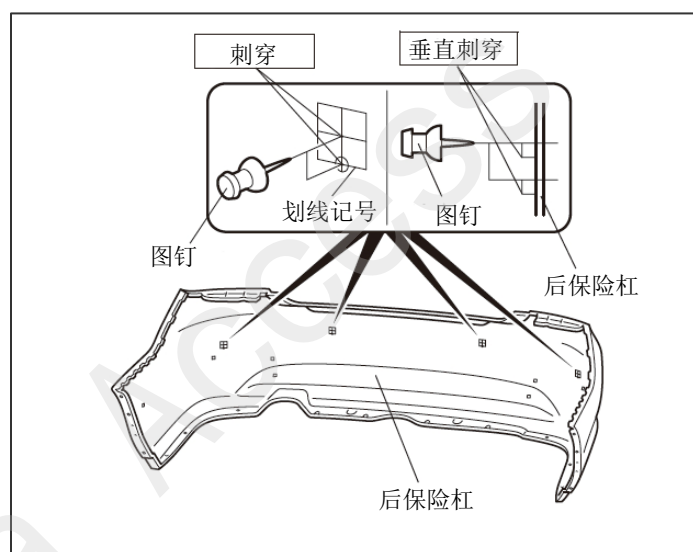

12. 用安装3mm钻头的电钻，从后保险杠外侧把顺序12的8处记号钻开孔。

### 建议

- 使用电钻时请戴上防护眼罩

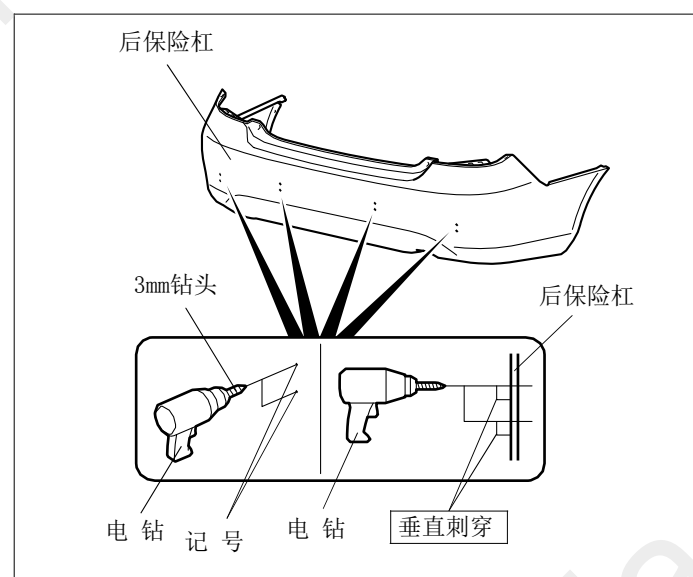

13. 用安装24mm冲孔锯机的电钻，把顺序13钻开的4处孔径扩大。

**建议**

- 用锉刀把新钻孔的周边的毛刺清理干净。

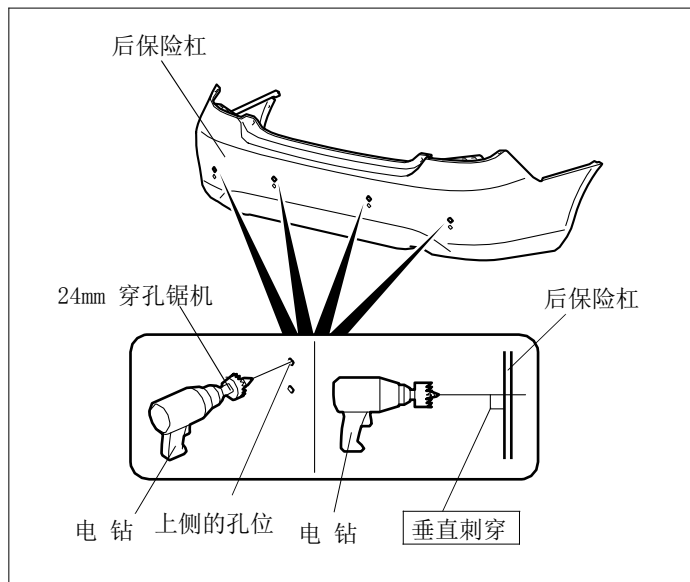

14. 把传感器的固定器对齐后保险杠的孔的槽，然后安装好。

**建议**

- 请确认全部的新钻孔周边的毛刺清理干净。

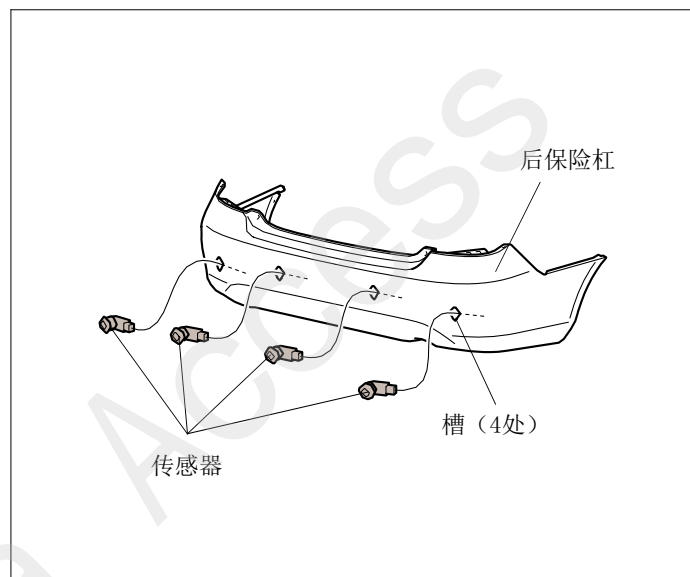

**传感器线束的拉线**

15. 从车辆面板处拆下金属封口环。  
16. 把传感器线束穿过车辆面板的孔，再把传感器线束的金属封口环装回到车辆面板上。

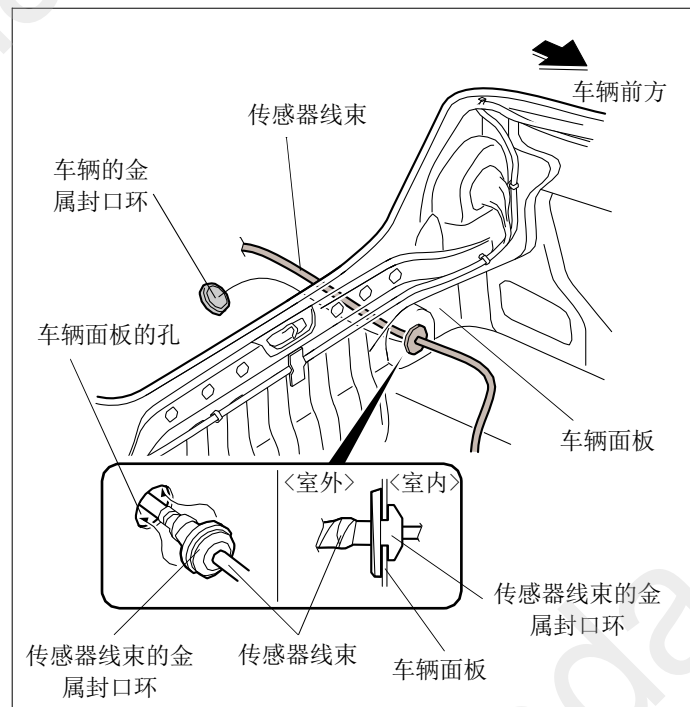



17. 把传感器线束向车辆右侧拉线。
18. 把传感器线束的4个夹扣固定在车辆面板的4处孔位上。

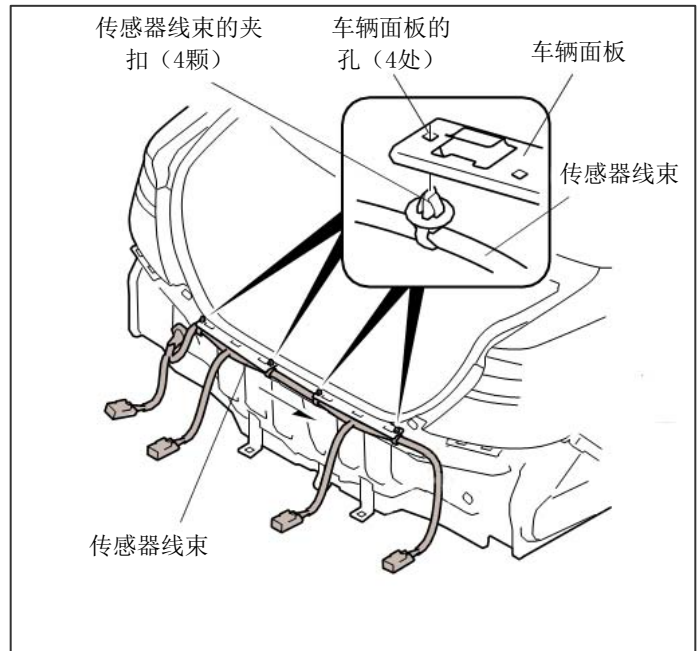

19. 如图所示沿着车辆线束的方向把传感器线束拉放好。
20. 用4条线束绑带把传感器线束绑在车辆线束固定好。

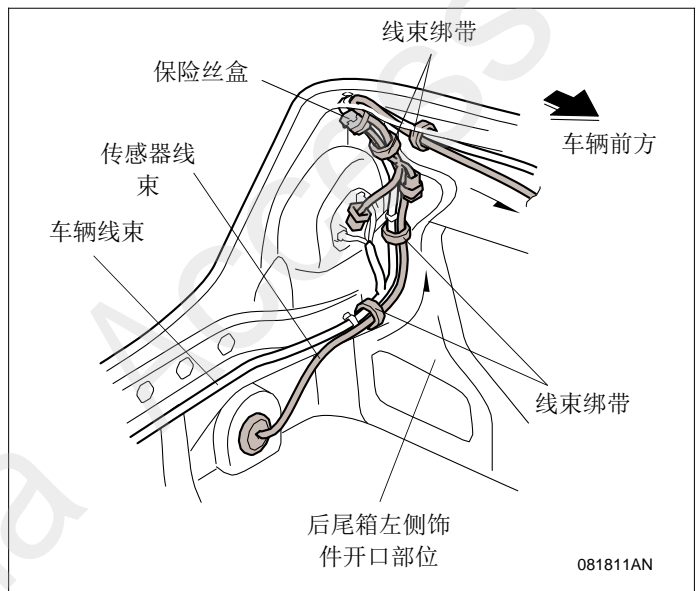

21. 从左尾灯处拆开车辆2极接线器的接线，分别与传感器线束的2极接线器缠绕连接好。

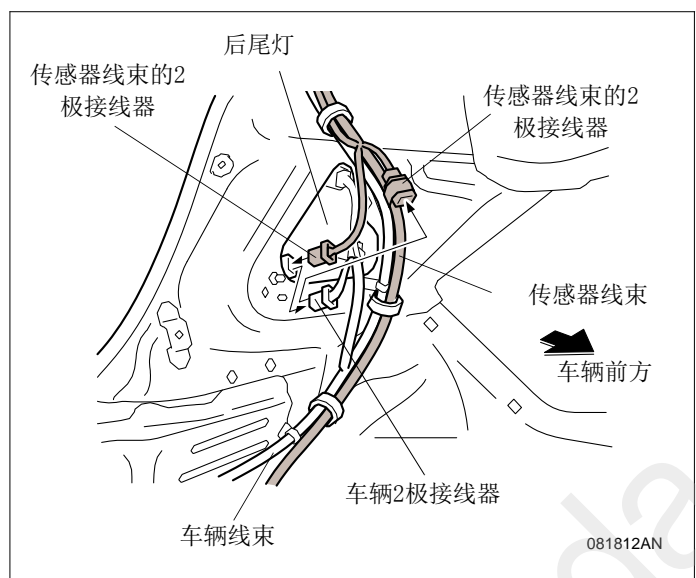

22. 用2条线束绑带把传感器线束绑在车辆线束上固定好。
23. 把1颗传感器的线束夹扣固定在车辆面板的孔上。

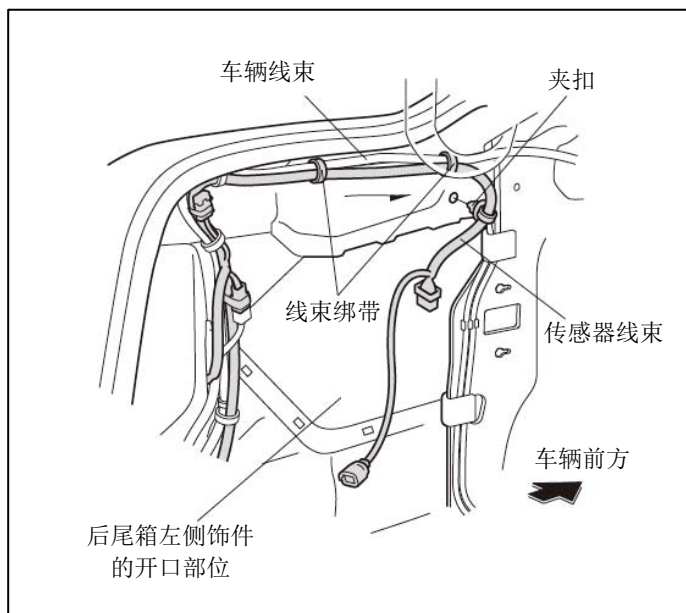

24. 把支架安装在控制单元上，然后用法兰螺栓和法兰螺母暂时固定住。

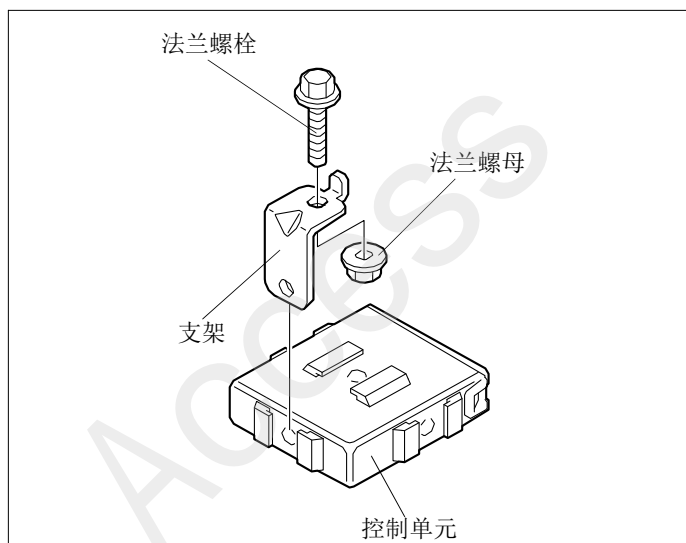

25. 把控制单元的法兰螺栓固定在图示车辆面板孔上。
26. 把传感器线束的16PIN接头安装在控制单元上。

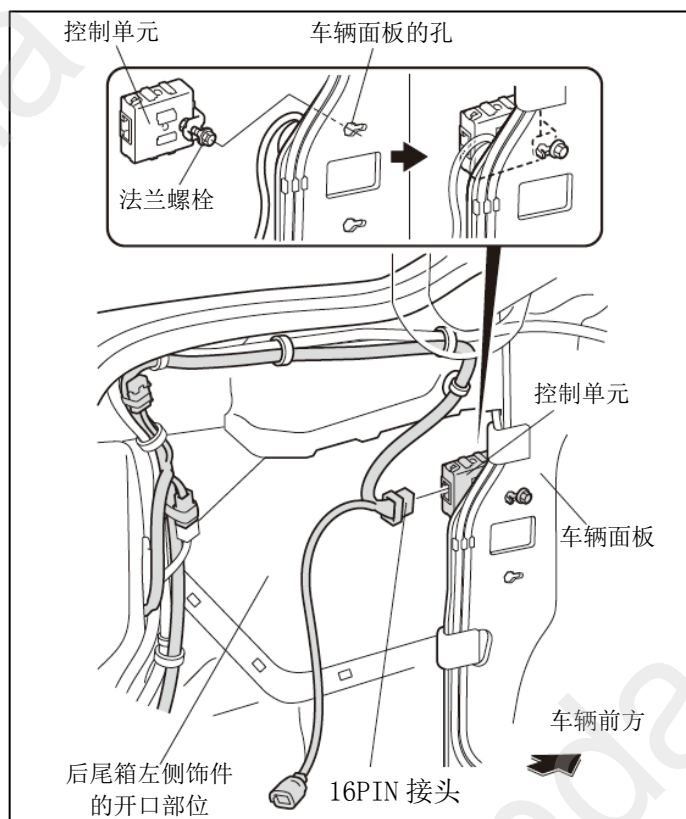

27. 把铁丝缠在蜂鸣器线束上，并用胶布固定。
28. 把铁丝缠穿到车辆的内侧。

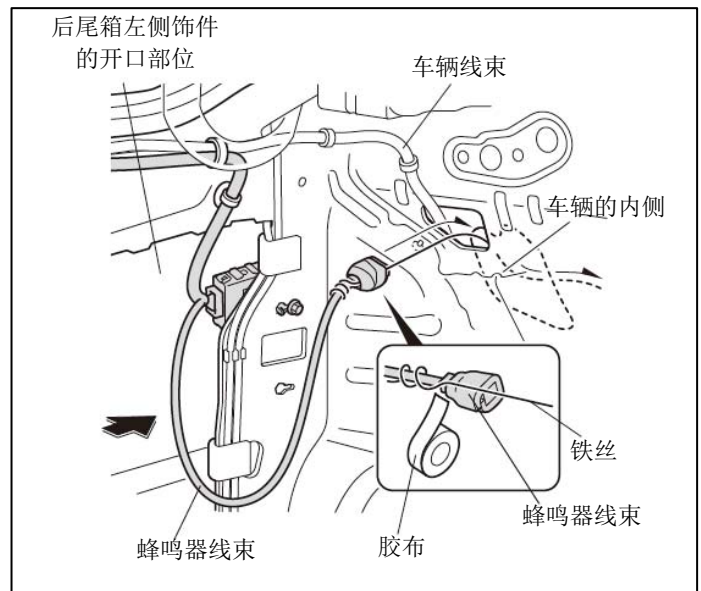

29. 把蜂鸣器线束穿过车辆后座椅，撕开胶布，拆下铁丝。

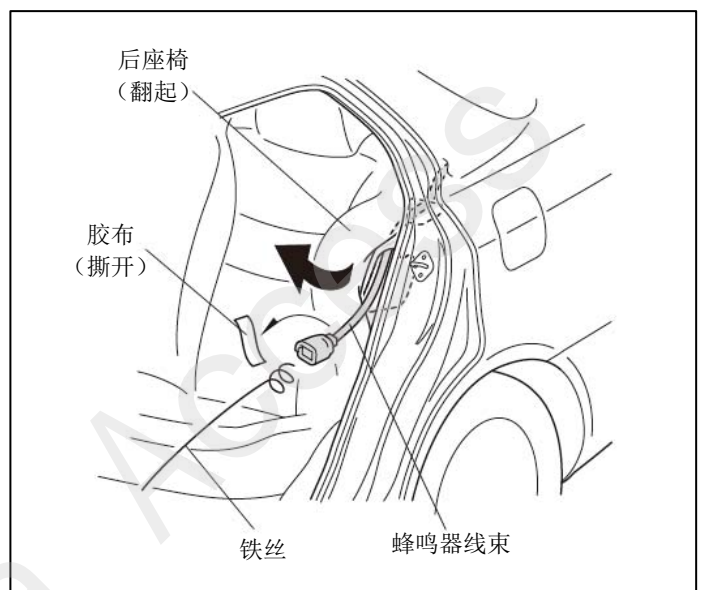

30. 撕开蜂鸣器上的离型纸，翻起后座椅，把蜂鸣器粘贴在车辆钢板的图示位置上。

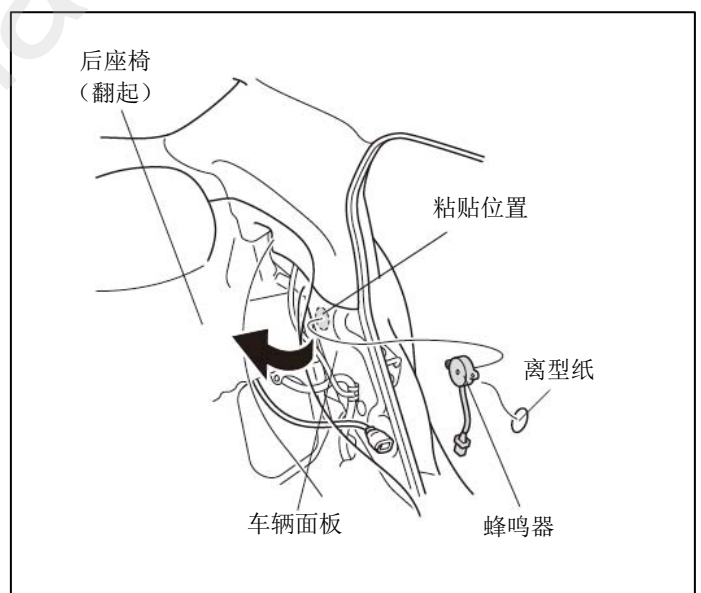

31. 把蜂鸣器2PIN接头连接到蜂鸣器线束的2PIN接头上，用1条线束绑带把接头固定在车辆线束上。

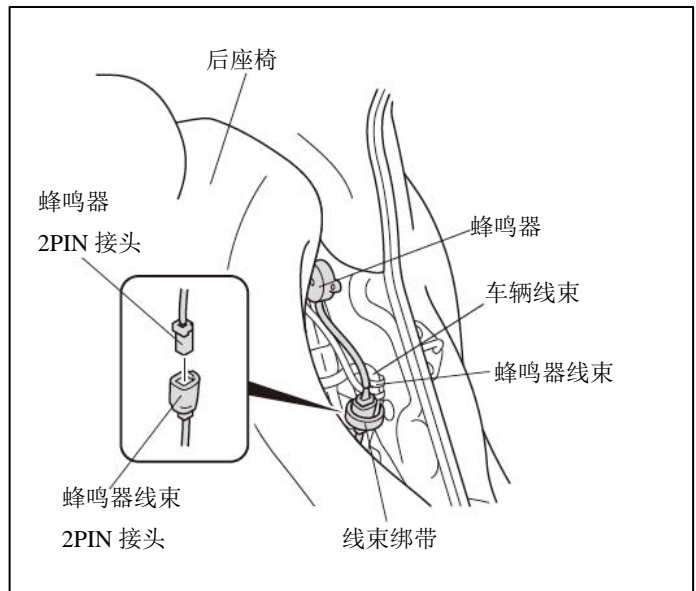

32. 用3条线束绑带把蜂鸣器线束固定在车辆线束上。

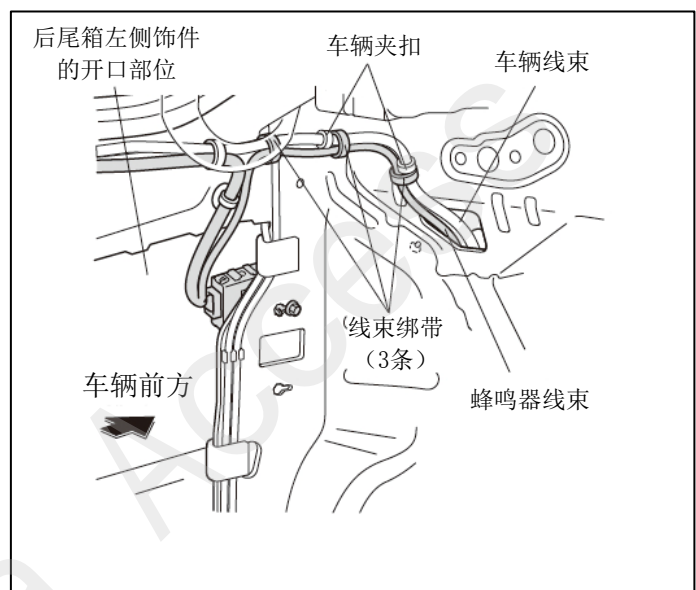

33. 让后保险杠靠近车辆，把传感器线束的4个2极接线器分别连接在4个传感器上。
34. 把后保险杠装回原位。

### 建议

- 安装时请让其他人一边帮忙扶着一边安装。

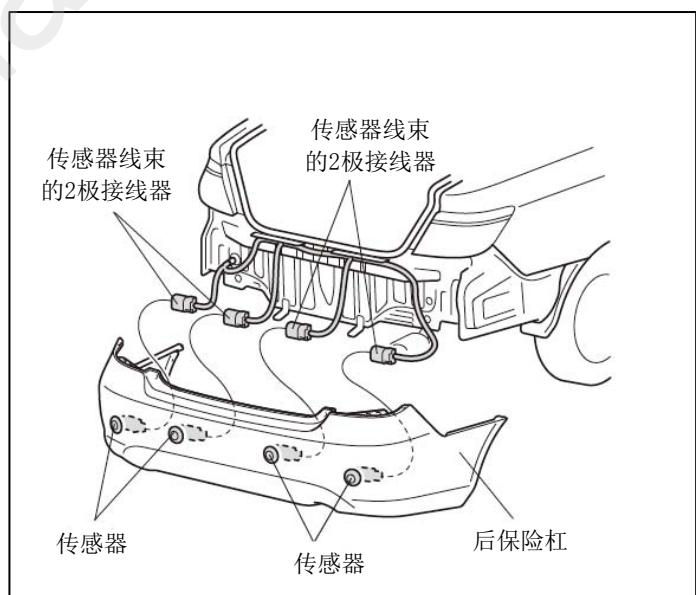

## 安装后的确认

### 安装确认

- 确认配线和安装没有异常。
- 特别要确认车辆线束及用品线束有没有被大力地压着、拉着、夹着。还要确认夹子及扎带有无脱落、忘记紧固。

### 动作确认

- 确认配线的拉线、固定方法、接线器及端子的连接没有问题后，接上车辆电瓶的负极（-）端子。
- 请参考使用说明书进行动作确认。

- 请在平坦的场地进行。
- 请拉紧驻车的刹车。
- 请不要发动引擎。

1. 把点火开关旋至“II”位置，然后把手动换挡杆或自动换挡杆转至“R”位置，确认蜂鸣器的报警声响1秒以上。
2. 手持挡板靠近探头，确认蜂鸣器在图示的尺寸范围左右两边都会发出提示警报声。

#### 建议

- 打开全部车门就会清楚听见。

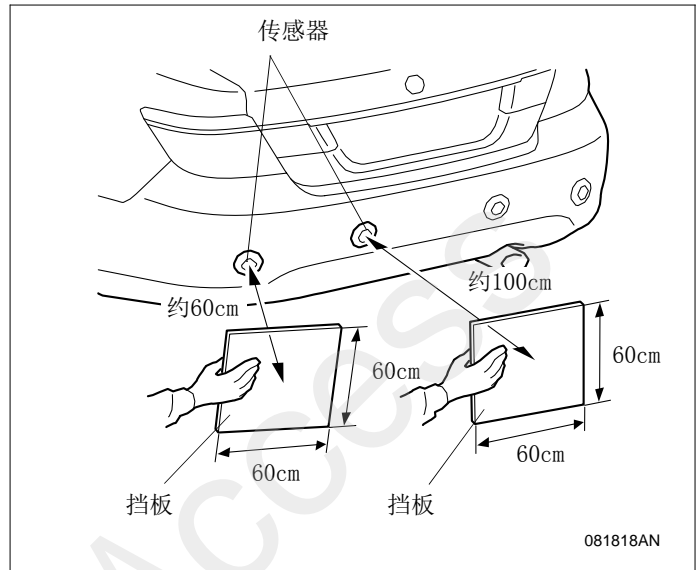

081818AN

## 复原作业

- “动作确认”完成后，请把拆下的车辆配件安装复原，要注意以下几点：
- 复原作业时，请充分注意不要夹着车辆线束及用品线束，不要损伤车辆配件。
- 把车辆配件安装复原时，请牢固安装夹扣、爪扣等，避免有松动等。
- 连接了负极（-）端子后，请确认电装及其它的电器系统能够正常动作。请把各装置的记忆或旋钮位置恢复到安装前的状态。

## 保险丝的位置

- 有关保险丝（2A）的位置可参照“安装位置图”。